

دفترچه راهنمای مایکروویو مدل

**MWP-302S**

**MWC-302S**

**MWR-302S**

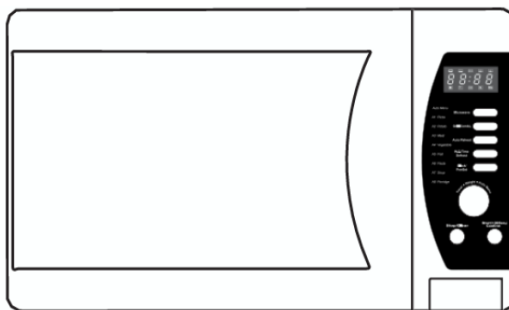

قبل از استفاده از دستگاه، لطفاً دفترچه راهنما را بدقت مطالعه نموده و جهت مراجعات بعدی در حفظ آن کوشا باشید.

## دفترچه راهنمای مایکروویو مدل های

### **MWP-302S \*\*\*\*\* MWC-302S \*\*\*\*\*MWR-302S**

#### احتیاط های لازم جهت ممانعت از قرار گرفتن در معرض امواج

الف) هیچگاه این دستگاه را با درب باز راه اندازی ننمایید چرا که این امر باعث میگردد در معرض امواج دستگاه قرار بگیرید و هیچگاه به صفحات ایمنی دستگاه ضربه نزده و یا آنها را نکشید.

ب) هیچگاه شیئی بین قسمت جلوی مایکروویو و درب آن قرار نداده و اجازه ندهید پسماند مواد غذایی روی صفحه مشبک تجمع گردد.

ج) هشدار: چنانچه درب یا صفحه مشبک پشت دستگاه آسیب ببیند، دستگاه راه اندازی نمیگردد. در اینصورت محصول الزاماً توسط افراد مجاز تعمیر گردد.

**ضمیمه :**

چنانچه دستگاه به نحو صحیح نظافت و از مواد زائد پاک نگردد، سطح مایکروویو آسیب دیده و عمر مفید آن کاهش یافته و باعث بروز خطر خواهد شد.

**مشخصات دستگاه:**

MWC-302S/ MWC-302S/ MWC-302S	مدل
230V-50Hz	میزان ولتاژ
1450W	میزان توان ورودی (مایکروویو)
900W	توان خروجی (مایکروویو)
1000W	ورودی (کباب)
30L	ظرفیت اجاق
315 mm	قطر صفحه گردان
250x397x325.7mm	ابعاد خارجی (طول×عرض×ارتفاع)
تقریباً 16.5 Kg	وزن خالص

## دستورالعمل های مهم ایمنی

هشدار جهت کاهش خطر آتش سوزی، برق گرفتگی، صدمه به کاربر و در معرض امواج قرار گرفتن افراد لطفاً پیش از استفاده از دستگاه موارد احتیاطی ذیل را در نظر بگیرید.

۱- هشدار : مایعات و مواد غذایی دیگر نباید در ظروف در داخل اجاق گرم شوند چرا که این امر ممکن است موجب انفجار گردند.

۲- هشدار : سرویس و تعمیر این محصول برای افراد غیر متخصص خطرناک می باشد زیرا امکان قرار گرفتن در معرض تشعشعات وجود دارد.

۳- هشدار : استفاده کودکان ز این دستگاه منوط به آموزش کافی به آنها بوده بنحوی که بتوانند به طرز صحیح از مایکروویو استفاده نمایند و از خطرات استفاده نادرست آن آگاه باشند.

۴- هشدار : هنگامی که دستگاه (تنها برای مدل Grill "کباب پز" در حالت مرکب در حال کار میباشد، به علت گرمای ایجاد شده ، استفاده ایمن و مراقبت کامل پیشنهاد می گردد.

۵- تنها از ظروف مناسب مایکروویو استفاده نمایید.

۶- توصیه می گردد این دستگاه مرتباً تمیز شده و پسماند غذا از آن زدوده گردد.

۷- لطفاً احتیاط های مذکور در بخش « موارد احتیاطی جهت ممانعت از در معرض امواج قرار گرفتن» را مطالعه فرمایید.

۸- هنگام گرم نمودن غذا با ظروف پلاستیکی و کاغذی احتیاط نمائید که به دلیل حرارت زیاد ، آتش سوزی ایجاد نگردد.

۹- در صورت مشاهده هرگونه دود در دستگاه ، آن را از برق جدا نموده و جهت خاموش شدن شعله یا آتش احتمالی درب آن را بسته تا آتش خاموش گردد.

۱۰- از محفظه مایکروویو به عنوان مکانی برای نگهداری نان، شیرینی و ... استفاده ننمایید.

۱۱- قبل از استفاده ظروف پلاستیکی یا کاغذی ، سیم و یا دسته های فلزی آنها را (در صورت وجود) جدا نمایید.

۱۲- مایکروویو را تنها براساس دستورالعمل ارائه شده نصب و راه اندازی نمایید.

۱۳- قراردادن تخم مرغ در مایکروویو امکان ترکیدن را به همراه خواهد داشت. حتی زمانی که مایکروویو خاموش شده باشد نیز این احتمال وجود دارد.

۱۴- از مایکروویو تنها برای مصارفی که در نظر گرفته شده است استفاده ننمایید (در دفترچه راهنما) و از قرار دادن مواد فاسدکننده ،بخارشونده و شیمیایی در مایکروویو خودداری ننمایید. این مایکروویو بطور خاص جهت گرم نمودن غذا طراحی شده است و برای کاربرد صنعتی یا آزمایشگاهی نمی باشد.

۱۵- چنانچه دوشاخه برق مایکروویو معیوب گردد برای اجتناب از هرگونه خطر تنها توسط افراد مجاز و یا سرویس مجاز شرکت تعویض گردد.

۱۶- مایکروویو را در فضای باز نگهداری یا مورد استفاده قرار ندهید.

۱۶- از آن در مجاورت آب ، حمام یا در نزدیکی استخر استفاده ننمایید.

۱۷- در هنگام روشن بودن دستگاه دمای بخشهای در دسترس دستگاه ممکن است خیلی بالا باشد و سطوح در طول عملکرد داغ میشوند. سیم برق دستگاه را از جاهای گرم دور نگهدارید روی آن را نپوشانید.

۱۸- از خمیدگی سیم مایکروویو در لبه کابینت یا میز جلوگیری ننمایید.

۱۹- عدم سرویس و پاکیزگی باعث آسیب سطح آن و تأثیر منفی و کوتاه شدن طول عمر دستگاه و حتی ایجاد خطر میگردد.

۲۰- پیش از مصرف محتویات و مواد غذایی در داخل بطری نوزاد آن را تکان داده تا میزان حرارت آن مانع از سوختگی کودک گردد.

۲۱- این دستگاه برای استفاده افرادی چون کودکان و افراد دارای ضعف

حرکتی حسی و ذهنی و یا ناآگاه طراحی نشده است مگر اینکه این افراد تحت

نظارت یا مراقبت فردی که روش استفاده از دستگاه را میداند و مسئول امنیت آنهاست از آن استفاده نماید.

۲۲- مواظب باشید که کودکان با میکروویو بازی نکنند.

۲۳- به هیچ عنوان از میکروویو درون کابینت استفاده ننمایید .

۲۴- برای این محصول از تایمر اضافه یا کنترل از راه دور استفاده ننمایید.

۲۵- هشدار : پیش از تعویض چراغ داخل میکروویو از قطع برق آن اطمینان حاصل نمایید زیرا خطر برق گرفتگی وجود دارد.

۲۶- در طول زمان روشن بودن میکروویو ممکن است سطوح قابل دسترسی آن داغ شود بنابراین در این شرایط کودکان را از آن دور کنید.

۲۷- جهت پاک نمودن از بخارشوی استفاده ننمایید.

۲۸- سطحی را که میکروویو روی آن قرار میدهید ممکن است تا حدی گرم شود.

۳۱- جهت پاک نمودن شیشه درب دستگاه از شوینده قوی و یا اشیاء فلزی استفاده ننمایید زیرا باعث ایجاد خراش بر سطح آن و در نتیجه شکستن آن میگردد.

۳۲- زمانی که دستگاه روشن می باشد ، قطعات آن داغ بوده لذا مراقب باشید که از تماس با المنت و بخشهای داغ آن اجاق تماس پیدا ننمایید.

۳۳- پشت دستگاه باید به سمت دیوار باشد . جهت کاهش خطر و صدمه به افراد ، دستگاه را به پریز ارت دار متصل نمایید.

### خطر برق گرفتگی

لمس نمودن برخی بخشهای داخلی دستگاه ممکن است باعث خطرات جدی و حتی مرگ گردد .هرگز قطعات آن را از یکدیگر جدا ننمایید.

## هشدار

استفاده نادرست از دستگاه خطر برق گرفتگی را در پی خواهد داشت. مایکروویو را تا زمانی که به درستی نصب نشده را به برق وصل ننمایید.

## تمیز نمودن محصول

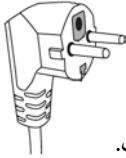

- از جدا بودن دوشاخه مایکروویو از پریز اطمینان حاصل نمایید.
- ۱- دستگاه را با پارچه ای نمناک پاک نمایید.
  - ۲- قسمت‌های قابل دسترس اجاق را می توان با آب و صابون شست.
  - ۳- هنگام آلودگی قاب درب و حفاظ فلزی آن و قسمت‌های جانبی هنگامی که خشک هستند ، با پارچه ای نم دار تمیز و پاکیزه گردد.
- اتصال این محصول به پریز ارت دار توصیه می گردد. هنگام وقوع اتصال کوتاه در صورت اتصال به زمین خطر برق گرفتگی کاهش می یابد. این محصول مجهز به دوشاخه مخصوص اتصال به زمین (ارت) میباشد.
- دوشاخه دستگاه به پریز مجهز به اتصال ارت وصل گردد.
- چنانچه در خصوص موضوع سیم ارت دستگاه نیاز به توضیح بیشتری دارید با افراد متخصص در این زمینه مشورت نمایید .

## ظروف

### خطر آسیب دیدگی

سرویس و تعمیر این محصول برای کلیه افراد به جز افراد ذیصلاح بسیار خطرناک میباشد زیرا قاب حفاظتی در مقابل امواج محصول برای تعمیر و سرویس میبایستی برداشته شود.

به دستورالعمل "جنس ظروفی را که میتوان در اجاق مورد استفاده قرار داد و یا استفاده نمود" مراجعه فرمایید. ممکن است ظروف غیرفلزی وجود داشته باشند که برای استفاده در داخل مایکروویو مناسب نباشند، در صورت تردید در این مورد میتوان با انجام مراحل ذیل جنس ظرف مذکور را آزمایش نمود.

## آزمایش جنس ظروف :

- ۱- ظرف ایمنی میکروویو را به همراه ظرف مذکور در قسمت بالا که با یک فنجان آب سرد (۲۵۰ میلیلیتر) پر شده است را داخل اجاق قرار دهید.
- ۲- حداکثر بمدت یک دقیقه آن را گرم نمایید.
- ۳- به آرامی ظرف را لمس نمایید، چنانچه ظرف گرم بود، ظرف مذکور برای استفاده این محصول مناسب نمیباشد.
- ۴- زمان گرم نمودن ظرف بیش از یک دقیقه نباید باشد.

## جدول مواد قابل استفاده در داخل مایکروویو

جنس ظروف	ملاحظات
فویل ، آلومینیومی	تنها جهت روکش (محافظت) استفاده گردد. تکه های کوچک و نازک فویل که برای ممانعت از سوختگی بروی غذاهایی مانند گوشت و مرغ کشیده میشود را میتوان در این دستگاه استفاده نمود. چنانچه فویل به دیواره و بدنه مایکروویو نزدیک باشد ممکن است باعث ایجاد اتصال کوتاه گردد. جهت اجتناب از این خطر فویل میبایست ۱ اینچ (۲/۵ سانتیمتر) از دیواره اجاق فاصله داشته باشد.
ظروف سرخ کردنی	از دستورالعمل شرکت سازنده محصول استفاده نمائید. کف ظرف میبایست حداقل ۸ سانتی متر از سطح ظرف گردان مایکروویو فاصله داشته باشد. رعایت عدم فاصله مذکور باعث شکسته شدن ظرف گردان دستگاه میگردد.
ظروف غذا	تنها از ظروف ایمنی در مایکروویو استفاده گردد. جهت اطمینان از دستورالعمل شرکت سازنده محصول استفاده نمائید. از ظروف ترک خورده یا لب پریده استفاده ننمایید.
ظروف شیشه ای (تمام بلور)	ظرف را همیشه بدون درب در اجاق قرار داده و تنها جهت گرم نمودن غذا از اینگونه ظروف استفاده گردد. چرا که بسیاری از ظروف شیشه‌ای در مقابل گرما و حرارت مقاومت ندارند.

ظرف پیرکس	تنها از ظروفی استفاده گردد که در مقابل گرما مقاوم هستند و از نبودن هرگونه قطعه اضافی فلزی فلزی روی ظرف اطمینان حاصل نمائید. از ظروف ترک خورده و لب پریده استفاده ننمایید.
کیسه های مخصوص پخت	کیسه را با بست های فلزی نبندید. جهت خروج هوا در کیسه در آن حفره ایجاد نمایید.
بشقاب و لیوان مقوایی	تنها برای گرمایش و با پخت کوتاه مدت استفاده گردد و هنگام کار مایکروویو مواظب آن باشید و مایکروویو را با ظروف مذکور در داخل آن به حال خود رها ننمایید.
روکش مقوایی (کاغذی)	جهت گرم نمودن غذا و جذب چربی آن میتوان از روکش مقوایی استفاده نمود ضمن اینکه تنها جهت گرمایش و پخت کوتاه مدت استفاده گردد.
کاغذهای نازک	جهت ممانعت از پاشیدن و ترشح غذا و بخار استفاده گردد.
پلاستیک	تنها از ظروف پلاستیک ایمنی استفاده گردد. به دستورالعمل شرکت سازنده مراجعه نمائید. ظروف پلاستیک دارای برچسب ایمنی جهت استفاده در مایکروویو مناسب بوده و برخی ظروف پلاستیکی هنگامی که غذای محتوی آنها گرم یا داغ میگردد نرم میشوند. کیسه مخصوص جوش و کیسه های پلاستیکی که محکم بسته شده اند بهتر است دارای منفذ و یا سوراخ باشد.
پوششهای پلاستیکی	جهت ممانعت از بخار غذا در هنگام پخت از این نوع پوشش استفاده نمائید اما دقت نمائید که پوشش با غذا تماس پیدا ننماید.
دماسنج	تنها از دماسنجهای ایمن جهت استفاده در دستگاه استفاده گردد. (دماسنج گوشت)
کاغذ روغنی	از این نوع کاغذ جهت ممانعت از تراوش و خارج شدن بخار غذا استفاده ننمایید.



موادی را که نباید در مایکروبو استفاده نمائید.

ملاحظات	جنس ظروف
ممکن است باعث اتصال الکتریکی گردد. به منظور جلوگیری از این اتفاق غذا را با ظروف مخصوص مایکروبو داخل آن قرار دهید.	سینی آلومینیومی
ممکن است باعث اتصال الکتریکی گردد. بمنظور جلوگیری از این اتفاق، غذا را با ظروف مخصوص مایکروبو داخل اجاق قرار دهید.	بسته های غذا با دسته فلزی
فلز غذا در برابر امواج مایکروبو محافظت مینماید، اما ممکن است باعث اتصال الکتریکی گردد.	ظروف فلزی یا ظروف دارای بخشهای فلزی
ممکن است باعث اتصال الکتریکی و یا آتش سوزی در دستگاه گردد.	ظروف روکش فلز
ممکن است باعث آتش سوزی گردد.	کیسه های مقوایی
ظروف پلاستیکی ممکن است در معرض حرارت بالا ذوب و با مواد غذایی محتوای آن مخلوط گردد.	فوم پلاستیکی
قرار دادن چوب در داخل اجاق باعث سوختن یا ترک خوردن آن میگردد.	چوب

## تنظیم مایکروبو

### اسامی و قطعات جانبی

کلیه قطعات مایکروبو را از کارتن و محفظه آن خارج نمائید.

این محصول دارای بخشهای ذیل میباشد:

۱ عدد

سینی شیشه ای ۱ عدد حلقه گردان کف اجاق

دفترچه راهنما ۱ جلد

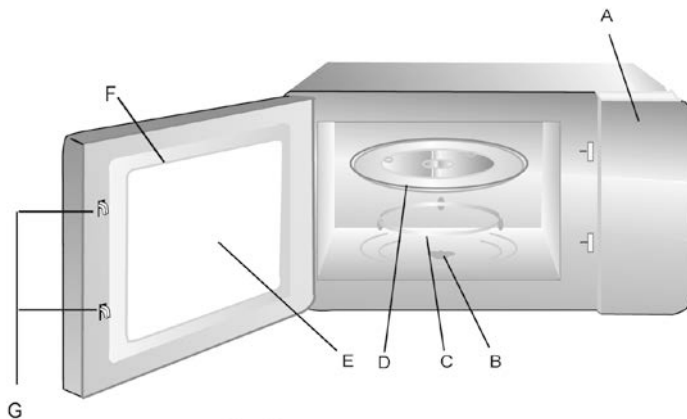

(A) صفحه تنظیمات

(B) (محور) گردان

(C) حلقه گردان کف اجاق

(D) سینی شیشه ای

(E) دریچه (پنجره) مشاهده داخل مایکروبو

(F) چهارچوب قاب شیشه درب مایکروبو

(G) سیستم قفل ایمنی مایکروبو

سینی مخصوص کباب گریل  
تنها برای مدل‌های دارای این ویژگی

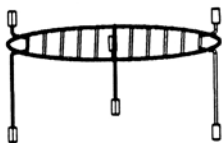

سیخ کباب

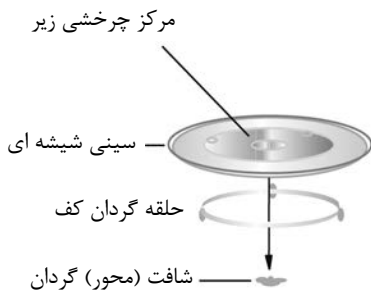

## نصب بخشهای گردان میکروویو

الف: هیچگاه سینی شیشه ای را برعکس در اجاق و یا تحت فشار قرار ندهید.  
ب: هردوی سینی شیشه ای و حلقه گردان زیر آن میبایستی با یکدیگر در طول مدت پخت مورد استفاده قرار گیرند.

ج: کلیه مواد غذایی و یا ظروف محتوای غذا میبایستی درون یا بر روی سینی شیشه ای اجاق قرار بگیرند.

د: چنانچه سینی شیشه ای و یا حلقه گردان بشکند با نزدیکترین مرکز خدمات مجاز مشتریان تماس حاصل نمایید.

## نصب دستگاه بر روی کابینت

کلیه محتویات درون بسته بندی محصول را خارج نمایید و محصول را از جهت وجود هرگونه فرورفتگی یا شکستگی درب محصول بررسی نمایید. در صورت آسیب به محصول از نصب و راه اندازی آن خودداری نمایید.

**کابینت:** هرگونه صفحه اضافی (جهت محافظت) را قبل از قراردادن میکروویو بر روی آن بردارید. طلق (به رنگ قهوه ای روشن) روی اتاقک دستگاه را هرگز باز نکنید، زیرا از شما در برابر جریان الکترومغناطیس محافظت می نماید.

## نصب و راه اندازی محصول:

۱. فضای را برای قراردادن محصول در نظر بگیرید که دستگاه به راحتی و بطور کامل روی آن جا گرفته و فضای کافی برای ورود و خروج هوا وجود داشته باشد.

دستگاه میبایست در حالت پشت به دیوار روی سطح (کابینت) قرار گیرد (حداقل فاصله از دیوار میبایستی ۳ اینچ (۷/۵ سانتیمتر) و حداقل یک طرف دستگاه آزاد باشد.

۱) فاصله اختلاف سطح دستگاه از هر سطحی نمیبایست کمتر از ۳۰ سانتیمتر باشد.

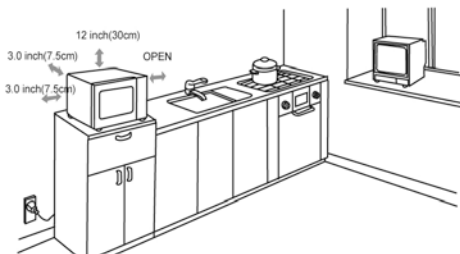

۲) پایه های محصول را به هیچ وجه باز یا جدا ننماید.

۳) مسدود نمودن دریچه ورود و خروج هوا باعث آسیب به محصول میگردد.

۴) تا جایی که امکان دارد دستگاه را از تلویزیون و رادیو دور نگه دارید چرا که عملکرد آن ممکن است بر روی امواج دریافتی تأثیرگذار باشد.

۵) دستگاه را به پریزهای استاندارد متصل نمائید. از یکسان بودن میزان ولتاژ و جریان مشخص شده بر روی برچسب دستگاه و میزان ولتاژ و جریان پریز برق مورد استفاده، اطمینان حاصل نمائید.

هشدار : دستگاه را هیچ گاه روی دستگاههای تولید گرما یا اجاق خوراکی نصب و راه اندازی ننمائید چرا که باعث آسیب به دستگاه و از بین رفتن سرویس ضمانتنامه آن میگردد.

## دستورالعمل استفاده از دستگاه :

### ۱- تنظیم ساعت :

۱) هنگامی که دستگاه به برق وصل میگردد نمایش LED دستگاه 0:00 را نمایش میدهد و زنگ هشدار دستگاه یک مرتبه به صدا در میآید.

۱) کلید clock/pre-set را بفشارید، ارقام مربوط به ساعت شروع به چشمک زدن مینماید.

۲) ولوم دستگاه را تا تنظیم دقیق ساعت دستگاه بچرخانید، اعداد ورودی می - بایستی بین 0-23 باشد.

۳) کلید clock/pre-set را بفشارید ارقام مربوط به «دقیقه» شروع به چشمک زدن میکنند.

۴) ولوم دستگاه را تا تنظیم شدن دقیق زمان بچرخانید (بین ۰ تا ۵۹ دقیقه قابل تنظیم میباشد)

۵) کلید clock/pre-set را جهت تکمیل عملیات تنظیم ساعت بفشارید. علامت : شروع به چشمک زدن نموده و اعداد ساعت بصورت ثابت روشن باقی خواهندماند.  
توجه :

۱) چنانچه ساعت دستگاه تنظیم نشده باشد، هنگام روشن شدن کار نخواهد کرد.

۲) در طول انجام تنظیمات ساعت، چنانچه کلید Stop/clear را بفشارید. دستگاه بصورت خودکار به تنظیمات قبلی خود برمیگردد.

## ۲) پخت و پز با مایکروبو

کلید microwave را بفشارید تا بر روی صفحه نمایش LED دستگاه "P100" نمایش داده شود. مجدداً کلید Microwave را بفشارید و یا با چرخاندن ولوم توان دلخواه را انتخاب نمایید. با هر بار چرخاندن یکی از حالات P100، P50، P30 و یا P10 بر روی صفحه نمایش ظاهر میگردد، سپس کلید "Start/+30sec/confirm" را جهت تأیید بفشارید و بعد از آن با چرخاندن ولوم دستگاه زمان دلخواه را که تا ۹۵ دقیقه میباشد وارد نموده و کلیه Start/30sec مجدداً فشرده تا دستگاه شروع بکار نماید.

**مثال :** چنانچه قصد استفاده از ۸۰٪ توان دستگاه به مدت ۲۰ دقیقه را دارید دستورات زیر را دنبال نمایید.

(۱) یکبار کلید Microwave را بفشارید تا P100 بر روی صفحه LED نمایش داده شود.

(۲) مجدداً یکبار دیگر کلید microwave را فشرده و یا ولوم دستگاه را جهت انتخاب ۸۰٪ توان دستگاه انتخاب نمایید.

(۳) کلید start/+30sec را جهت تأیید بفشارید که در این حالت بر روی صفحه LED ، P80 نمایش داده میشود.

(۴) با استفاده از ولوم دستگاه زمان ۲۰ دقیقه (20:00) را انتخاب نمایید.

(۵) کلید Start/+30sec جهت تأیید بفشارید.

توجه : میزان نگه داشتن ولوم تنظیم زمان بشرح ذیل میباشد.

۰ تا ۱ دقیقه ← ۵ ثانیه

۱ تا ۵ دقیقه ← ۱۰ ثانیه

۵ تا ۱۰ دقیقه ← ۳۰ ثانیه

۱۰ تا ۳۰ دقیقه ← ۱ دقیقه

۳۰ تا ۴۰ دقیقه ← ۵ دقیقه

#### دستورالعملهای صفحه نمایشگر دستگاه

توان	نمایش	دستورالعمل
۱۰۰٪	<b>P100</b>	۱
۸۰٪	<b>P80</b>	۲
۵۰٪	<b>P50</b>	۳
۳۰٪	<b>P30</b>	۴
۱۰٪	<b>P10</b>	۵

### ۳. پخت کبابی یا ترکیبی

کلید Grill/combi بر روی صفحه LED حرف "G" نمایش داده خواهد شد، سپس مجدد Grill/combi را جهت تنظیم زمان پخت بفشارید و یا اینکه با استفاده از ولوم دستگاه توان دلخواه را انتخاب نمایید که در این حالت "G" و "L-1" و یا "C-2" با هر بار فشردن نمایش داده خواهد شد. سپس کلید "Start/+30sec/confirm" را جهت تأیید بفشارید. بعد از آن با استفاده از ولوم دستگاه زمان دستگاه را میتوانید بین ۵ تا ۹۵ دقیقه تنظیم نمایید. مجدداً کلید start/+30sec.comfirm را بفشارید تا دستگاه شروع بکار نماید. مثال : چنانچه قصد استفاده از ۵۵٪ توان مایکروویو و ۴۵٪ توان پخت کبابی (C-1) را به مدت ۱۰ دقیقه را دارید، میتوانید از دستورالعمل زیر استفاده نمایید. (۱) کلید "Grill/combi" را یکبار بفشارید تا بر روی صفحه نمایش حرف G ظاهر گردد.

(۲) مجدداً کلید Grill/combi را فشرده و حالت Combi.1 را انتخاب نمایید.

(۳) کلید Grill/combi را مجدداً جهت تأیید بفشارید.

(۴) ولوم دستگاه را جهت تنظیم زمان پخت بچرخانید تا زمان 10:00 بر روی LED نمایش داده شود.

(۵) کلید Start/+30sec را جهت شروع عملیات پخت بفشارید.

#### دستورالعمل پخت «کبابی/ترکیبی» :

دستورالعمل	صفحه نمایشگر	توان مایکروویو	توان پخت کبابی
۱	G	0%	100%
۲	C-1	55%	45%
۳	C-2	36%	64%

**توجه :** چنانچه پس از گذشت نیمی از زمان پخت زنگ هشدار دستگاه دوبار به صدا درآید، امری طبیعی میباشد.

جهت بهتر پخته شدن (کبابی شدن) غذاها میبایست غذا را در داخل دستگاه چرخانده و درب را ببندید، چنانچه دستورالعمل جدیدی به دستگاه نداده باشید اجاق عملیات پخت را ادامه خواهد داد.

#### ۴- شروع بکار سریع

- (۱) در حالت انتظار، کلید Start/+30sec را جهت شروع پخت با حداکثر توان ۱۰۰٪ بفشارید، با هر بار فشردن این کلید ۳۰ ثانیه به زمان اضافه میگردد و حداکثر زمان قابل تنظیم ۹۵ دقیقه میباشد.
- (۲) در حالتهای کبابی، ترکیبی با میکروویو و یا یخ زدایی با هر بار فشردن. کلید Start/+30sec ، ۳۰ ثانیه به زمان پخت اضافه میگردد.
- (۳) در حالت انتظار «ولوم دستگاه را خلاف عقربه های ساعت بچرخانید تا زمان پخت با ۱۰۰٪ توان میکروویو تنظیم گردد، پس کلید start/+30sec را بفشارید تا عملیات پخت آغاز گردد.

#### ۵- یخ زدایی بر مبنای وزن غذا

- (۱) کلید W.T/Time defrost را یکبار بفشارید، در این حالت بر روی نمایشگر DEE1 نمایش داده خواهد شد.
- (۲) از ولوم دستگاه جهت انتخاب وزن غذا بین ۱۰۰ تا ۲۰۰۰ گرم استفاده نمایید.
- (۳) کلید Start/+30sec را جهت شروع عملیات یخ زدایی بفشارید.

#### ۶- یخ زدایی بر مبنای زمان

- (۱) کلید W.T/time defrost را دو مرتبه بفشارید، در این حالت بر روی صفحه نمایشگر DEE2 نمایش داده خواهد شد.
- (۲) با استفاده از ولوم دستگاه زمان پخت را که حداکثر ۹۵ دقیقه میباشد را انتخاب نمایید.
- (۳) کلید start/30sec را جهت شروع عملیات یخ زدایی بفشارید.

#### ۷- گرمکن مجدد، خودکار

- (۱) یکبار کلید Auto Reheat را بفشارید تا بر روی صفحه نمایش عدد ۲۰۰ نمایش داده خواهد شد.



- ۲) مجدداً کلید Auto Reheat را بفشارید و یا با استفاده از ولوم دستگاه وزن دستگاه که بین ۴۰۰ تا ۶۰۰ گرم خواهد بود را انتخاب نمایید.
- ۳) کلید start/+30sec را جهت شروع بکار دستگاه بفشارید.

## ۸- منوی خودکار

- ۱) ولوم دستگاه را در جهت راست بچرخانید که در این حالت A-1 تا A-8 بر روی صفحه نمایشگر دستگاه نمایش داده خواهد شد، که جهت پخت پیتزا، سیب زمینی، گوشت، سبزی، ماهی، ماکارونی، سوپ و پوره میباشد.
- ۲) کلید start/+30sec را جهت تأیید بفشارید.
- ۳) با استفاده از ولوم دستگاه وزن پیش فرض را براساس جدول انتخاب نمایید.
- ۴) کلید start/+30sec جهت شروع بکار دستگاه بفشارید.
- مثال : چنانچه قصد استفاده از «منوی خودکار» برای پخت ۲۵۰ گرم ماهی را دارید از دستورالعمل ذیل استفاده نمایید :
- ۱) ولوم دستگاه را در جهت عقربه های ساعت بچرخانید تا "A-5" روی نمایشگر ظاهر گردد.
- ۲) کلید start/+30sec را جهت تأیید بفشارید.
- ۳) با استفاده از ولوم دستگاه و چرخاندن آن وزن ۳۵۰ گرم را انتخاب نمایید.
- ۴) کلید start/+30sec را بفشارید با برنامه پخت شروع بکار نماید.

## جدول منو

منو	وزن (گرم)	نمایشگر
A-1	۲۰۰ گرم	۲۰۰
پیتزا	۴۰۰ گرم	۴۰۰
A-2	۲۰۰ گرم	۲۰۰
سیب زمینی	۴۰۰ گرم	۴۰۰
	۶۰۰ گرم	۶۰۰

۲۵۰	۲۵۰ گرم	A-3 گوشت
۳۵۰	۳۵۰ گرم	
۴۵۰	۴۵۰ گرم	
۲۰۰	۲۰۰ گرم	A-4 سبزیجات
۳۰۰	۳۰۰ گرم	
۴۰۰	۴۵۰ گرم	
۲۵۰	۲۵۰ گرم	A-5 ماهی
۳۵۰	۳۵۰ گرم	
۴۵۰	۴۵۰ گرم	
۵۰	۵۰ گرم (همراه با ۴۵۰	A-6 ماکارونی
۱۰۰	گرم آب سرد)	
	۱۰۰ گرم (همراه با ۸۰۰	
	گرم آب سرد)	
۲۰۰	۲۰۰ میلی لیتر	A-7 سوپ
۴۰۰	۴۰۰ میلی لیتر	
۵۵۰	۵۵۰ گرم	A-8 پوره
۱۱۰۰	۱۱۰۰ گرم	

## ۹- تنظیم برنامه از قبل

- ۱- ابتدا ساعت را تنظیم نمایید (از دستورالعمل تنظیم ساعت استفاده نمایید)
- ۲- برنامه پخت را وارد نمایید ضمن اینکه حداکثر دو برنامه را بصورت همزمان میتوان به دستگاه داد. نمیبایستی برنامه یخ زدایی را برنامه پخت بطور همزمان تنظیم نمود.

بعنوان مثال : چنانچه قصد استفاده از ۸۰٪ توان مایکروویو بمدت ۷ دقیقه را دارید میتوانید از دستورالعمل ذیل استفاده نمایید.

a. کلید microwave را یک مرتبه بفشارید تا P100 بر روی نمایشگر ظاهر گردد.

b. مجدداً کلید microwave را یکبار بفشارید و یا با استفاده از ولوم دستگاه ۸۰٪ توان مایکروویو را انتخاب نمایید.

c. کلید start/+30sec را جهت تأیید بفشارید. در این حالت P80 بر روی صفحه ظاهر میگردد.

d. با استفاده از ولوم دستگاه زمان پخت را تنظیم نمایید که در این حالت 1.00 بر روی صفحه نمایش ظاهر میگردد.

پس از انجام مراحل فوق، مراقب باشید که جهت شروع برنامه پخت start/+30sec را نفشارید.

۳) کلید clock/pre-set را بفشارید، ارقام ساعت در این حالت شروع به چشمک زدن مینماید.

۴) جهت تنظیم ساعت از ولوم دستگاه استفاده نمایید. زمان ورودی میبایستی بین 0 تا 23 باشد.

۵) کلید clock/pre-set را مجدد بفشارید، در این حالت ارقام مربوط به شمارشگر دقیقه شروع به چشمک زدن مینماید.

۶) با استفاده از ولوم دستگاه، زمان (دقیقه) را بین ۰ تا ۵۹ تنظیم نمایید.

۷) کلید start/+30sec را جهت تکمیل تنظیمات بفشارید.

چنانچه درب دستگاه بسته باشد، زنگ هشدار دستگاه دوبار به صدا درآمده و برنامه پخت بصورت خودکار آغاز میگردد.

## ۱۰- پخت چند مرحله ای

حداکثر دو برنامه پخت بطور همزمان قابل تنظیم میباشد. در حالت پخت چند مرحله ای چنانچه کسی از مراحل یخ زدایی باشد میبایست این برنامه بعنوان برنامه اول انتخاب گردد.

بعنوان مثال : چنانچه قصد یخ زدایی غذایی را به مدت ۵ دقیقه با استفاده از ۶۰٪ توان دستگاه به مدت ۷ دقیقه دارید، از دستورالعمل ذیل استفاده نمایید :

۱) کلید w.t/time defrost را دوبار فشار دهید. در این حالت DEF2 نمایش داده خواهد شد.

۲) با استفاده از ولوم دستگاه، زمان 5:00 دقیقه را انتخاب نمایید.

۳) کلید microwave را یکبار بفشارید تا روی صفحه P100 نمایش داده شود.

۴) کلید microwave را مجدداً بفشارید و یا ولوم دستگاه را بچرخانید تا توان ۸۰٪ مایکروویو انتخاب گردد.

۵) کلید start/+30sec/confirm را جهت تأیید بفشارید. در این حالت P80 روی نمایشگر نشان داده خواهد شد.

۶) ولوم دستگاه را بچرخانید تا روی نمایشگر دستگاه زمان 7:00 مشخص گردد.

۷) کلید Start/+30sec را جهت شروع عملیات پخت بفشارید، در مرحله اول برنامه زنگ هشدار دستگاه یکبار به صدا درآمده و مرحله یخ زدایی شروع می - گردد، مجدداً زنگ هشدار به صدا درآمده و مرحله دوم پخت شروع میگردد. در پایان مراحل پخت زنگ هشدار ۵ بار بصدا در میآید.

## ۱۱) جستجوی عملکرد

۱) در حالت‌های مایکروویو، پخت کبابی و ترکیبی، کلید مایکروویو را بفشارید در این حالت توان جاری دستگاه بمدت ۳ ثانیه نمایش داده خواهد شد. پس از این مدت دستگاه به حالت قبل خود برمیگردد.

۲) در حالت پخت چنانچه قصد دارید زمان پخت را بدانید، کلید clock/preset را بفشارید در این حالت زمان پخت به مدت ۳ ثانیه نمایش داده خواهد شد.

۳) در حالت از پیش تنظیم شده، کلید clock/preset را بفشارید تا زمان از پیش تنظیم شده به مدت ۳ ثانیه نمایش داده شود.

## ۱۲) قفل کودک

قفلی: در حالت انتظار کلید stop/clear را به مدت ۳ ثانیه نگه دارید. در این حالت یک صدای زنگ ممتد به گوش میرسد و قفل کودک فعال میگردد که در این حالت زمان جاری در صورتی که قبلاً تنظیم شده باشد، نمایش داده خواهد شد. در غیراینصورت بر روی صفحه نمایش علامت  نمایش داده خواهد شد.

## لغو دستورالعمل قفل کودک

در حالت قفل، کلید stop/clear به مدت ۳ ثانیه نگه دارید، در این حالت صدای زنگ ممتد بگوش رسیده و دستورالعمل قفل کودک لغو میگردد.

## تعمیر و نگهداری دستگاه

### در حالت عادی

ممکن است زمان کار این دستگاه بر روی گیرنده های تلویزیونی و یا رادیویی تأثیر بگذارد. که این امر شبیه تأثیر لوازم الکتریکی خانگی کوچک مانند میکسر، جاروبرقی و پنکه های برقی میباشد. این موضوع امری طبیعی میباشد.	امواج این دستگاه بر روی گیرنده- های تلویزیونی تأثیرگذار است.
زمانی که دستگاه باتوان پخت پایین کار میکند ممکن است چراغ داخلی دستگاه خاموش گردد که این موضوع امری طبیعی است.	خاموش شدن چراغ دستگاه
در زمان پخت بخار ناشی از پخت غذا از حفره های دستگاه بیرون بیاید. این موضوع طبیعی میباشد.	بر روی درب دستگاه بخار ایجاد میگردد و ازدستگاه هوای داغ خارج میشود.
از استفاده دستگاه بدون قرار دادن غذا درون آن اکیداً خودداری کنید چرا که بسیار خطرناک میباشد.	دستگاه بطور تصادفی بدون اینکه غذایی در آن باشد شروع به کار میکند.

راه حل	علت/احتمالی	نقص
۱- دستگاه را از پریز کشیده و سپس پس از ۱۰ ثانیه مجدداً به برق وصل نمایید. ۲- فیوز دستگاه توسط سرویس کار مجاز تعویض گردد. ۳- پریز را برای دستگاههای برقی دیگر تست کنید.	۱) دوشاخه برق دستگاه به برق متصل نیست. ۲) جریان برق قطع می باشد و یا فیوز دستگاه قطع میباشد. ۳) مشکل از پریز برق است.	دستگاه روشن نمی شود -
۴- درب را درست ببندید.	۴) درب دستگاه درست بسته نشده است.	دستگاه گرم نمیشود
با رجوع به سرویس مایکروویو ، بخشهای دستگاه را تمیز نمایید.	۵) محور گردان و کف اجاق کثیف است.	در چخش بشقاب صدا می آید.