

HYUNDAI

HOME APPLIANCES

مایکروفر

HMO-3440S



“Licensed by Hyundai Corporation, Korea”

لطفاً قبل از استفاده از دستگاه، این دفترچه را به دقت مطالعه کنید

لوازم خانگی هیوندای فقط با ضمانت هیوا سرویس

دفتر مرکزی : ۳۸۱۸۰-۳۸۴۳۹۹۷۷ (+۹۸۵۱)

مرکز خدمات : ۳۸۴۲۸۶۰۰ (+۹۸۵۱)

www.hyundaiiran.com

info@hyundaiiran.com

HYUNDAI

HYUNDAI
HOME APPLIANCES

قبل از استفاده از دستگاه، لطفاً دفترچه راهنما را بدقت مطالعه نموده و جهت مراجعات بعدی در حفظ آن کوشا باشید.

احتیاط‌های لازم جهت ممانعت از قرار گرفتن در معرض امواج:

الف) هیچگاه این دستگاه را با درب باز راه‌اندازی ننمایید چرا که این امر باعث می‌گردد در معرض امواج دستگاه قرار بگیرید، هیچگاه به صفحات ایمنی دستگاه ضربه نزده و یا آنها را نکشید.

ب) هیچگاه شیئی بین قسمت جلوی دستگاه و درب آن قرار ندهید و اجازه ندهید که پس‌مانده ی مواد غذایی روی صفحه مشبک تجمع گردد.

ج) هشدار: چنانچه درب یا صفحه مشبک پشت آن آسیب ببیند، مایکروفر راه‌اندازی نمی‌گردد. در این صورت می‌بایستی توسط افراد مجاز تعمیر گردد.

ضمیمه :

چنانچه دستگاه به نحو صحیحی سرویس و از مواد زائد پاک نگردد، سطح آن، آسیب دیده و عمر مفید دستگاه کاهش و باعث بروز خطر خواهد شد.

مشخصات دستگاه

HMO-3440S	مدل
230V-50Hz	میزان ولتاژ
1500W	میزان توان ورودی (مایکروفر)
1000W	توان خروجی (مایکروفر)
1100W	توان ورودی (گریل / کباب)
34L	ظرفیت مایکروفر
315 mm	قطر صفحه گردان
519x423x314.5mm	ابعاد خارجی (طول×عرض×ارتفاع)
تقریباً 16.45Kg	وزن خالص

دستورالعمل‌های مهم ایمنی

هشدار: جهت کاهش خطر آتش‌سوزی، برق‌گرفتگی، صدمه به کاربر و در معرض امواج قرار گرفتن افراد، لطفاً پیش از استفاده از دستگاه موارد احتیاطی ذیل را در نظر بگیرید.

۱- **هشدار:** مایعات و مواد غذایی کنسروی نباید در داخل مایکروفر گرم شوند چرا که این امر ممکن است موجب انفجار گردد.

۲- **هشدار:** برای تمامی افراد غیر از افراد مجاز، سرویس و تعمیر مایکروفر خطرناک می‌باشد چرا که جهت تعمیر می‌بایست قاب محافظ دستگاه در مقابل تشعشع برداشته شود.

۳- **هشدار:** تنها زمانی به کودکان اجازه دهید از دستگاه به تنهایی استفاده نمایند که آموزش کافی به آنها داده شده باشد که بتوانند به نحو ایمنی از مایکروفر استفاده نمایند و از خطرات استفاده نادرست آن آگاه باشند.

۴- دستگاه و سیم دستگاه را دور از دسترس کودکان زیر ۸ سال قرار دهید.

۵- تنها از ظروف مناسب مایکروفر استفاده نمایید.

۶- مایکروفر می‌بایستی بطور مرتب تمیز شده و هرگونه پس‌مانده ی غذا از آن زدوده گردد.

۷- لطفاً احتیاط‌های مذکور در بخش «موارد احتیاطی جهت ممانعت از در معرض امواج قرار گرفتن» را مطالعه فرمایید.

۸- هنگام گرم نمودن غذا با ظروف پلاستیکی و کاغذی مواظب باشید که به علت حرارت امکان آتش‌سوزی وجود دارد.

۹- در صورت مشاهده هرگونه دود در مایکروفر دستگاه را از برق جدا نموده و جهت خاموش شدن شعله آتش احتمالی درب مایکروفر را ببندید تا خاموش گردد.

۱۰- غذا را بیش از حد نپزید.

۱۱- از محفظه مایکروفر به عنوان جایی برای نگهداری اشیایی مانند نان، شیرینی و ... استفاده ننمایید.

- ۱۲- قبل از استفاده ظروف پلاستیکی یا کاغذی در دستگاه، سیم و یا دسته‌های فلزی آنها را (در صورت وجود) جدا نمایید.
- ۱۳- مایکروفر را تنها براساس دستورالعمل ارائه شده نصب و راه‌اندازی نمایید.
- ۱۴- تخم‌مرغ با پوست و یا تخم‌مرغ آب‌پز را در دستگاه قرار ندهید چرا که ممکن است بترکد. حتی زمانی که مایکروفر خاموش شده باشد نیز این احتمال وجود دارد.
- ۱۵- از مایکروفر تنها برای مصارفی که در نظر گرفته شده است استفاده نمایید (در دفترچه راهنما) و از قرار دادن مواد خورنده (فاسدکننده) و بخارشونده و شیمیایی در مایکروفر خودداری نمایید. این مایکروفر بطور خاص جهت گرم نمودن غذا طراحی شده است و برای کاربرد صنعتی یا آزمایشگاهی نمی‌باشد.
- ۱۶- چنانچه دوشاخه برق مایکروفر معیوب گردد برای اجتناب از هرگونه خطر تنها می‌بایستی توسط افراد مجاز و یا سرویس مجاز شرکت تعویض گردد.
- ۱۷- مایکروفر را در فضای باز نگهداری نکنید یا مورد استفاده قرار ندهید.
- ۱۸- از مایکروفر در مجاورت آب در حمام‌های نمناک یا نزدیکی استخر استفاده ننمایید.
- ۱۹- در هنگام روشن بودن دستگاه دمای بخش‌های در دسترس دستگاه ممکن است خیلی بالا باشد و سطوح در طول عملکرد داغ می‌شوند. سیم برق دستگاه را از جاهای گرم دور نگهدارید روی آن را با کاور نپوشانید.
- ۲۰- از آویزان شدن سیم دستگاه از لبه کابینت یا میز جلوگیری نمایید.
- ۲۱- عدم سرویس و پاکیزگی مایکروفر باعث آسیب رسیدن به سطح مایکروفر و تأثیر منفی و کوتاه شدن طول عمر دستگاه و حتی ایجاد خطر می‌گردد.
- ۲۲- پیش از مصرف محتویات و مواد غذایی در داخل بطری نوزاد، آن را تکان داده تا میزان حرارت آن را جهت ممانعت از سوختگی کودک کنترل گردد.
- ۲۳- هنگامی که نوشیدنی در مایکروفر گرم می‌کنید، مراقب باشید که هنگام برداشتن فنجان، دستگیره ممکن است خیلی داغ باشد.

۲۴- این مایکروفر برای استفاده کودکان و افراد دارای ضعف حرکتی حسی و ذهنی طراحی نشده است مگر اینکه این افراد تحت نظارت یا مراقبت فردی که روش استفاده از دستگاه را می‌داند و مسئول امنیت آنهاست از دستگاه استفاده نمایند.

۲۵- مواظب باشید که کودکان با مایکروفر بازی نکنند.

۲۶- برای این دستگاه از تایمر اضافه یا دستگاه کنترل از راه دوری غیر از کنترل آن استفاده ننمایید.

۲۷- در طول زمان روشن بودن مایکروفر ممکن است سطوح قابل دسترس آن داغ شود، بنابراین در این شرایط کودکان را از دستگاه دور کنید.

هشدار: پیش از تعویض چراغ داخل مایکروفر از قطع برق آن اطمینان حاصل نمایید چرا که خطر برق گرفتگی وجود دارد.

۲۸- جهت پاک نمودن مایکروفر از بخارشوی استفاده ننمایید.

۲۹- در طول مدت روشن بودن، مایکروفر داغ می‌شود بنابراین مراقب باشید که با المنت‌ها و بخش‌های داغ داخل آن تماس پیدا ننمایید.

۳۰- تنها از حسگر درجه حرارت (دمای) ارائه شده برای این دستگاه استفاده ننمایید (جهت سهولت در استفاده از این محصول از حسگر دمای آن استفاده ننمایید).

۳۱- **هشدار:** در طول مدت روشن بودن، مایکروفر داغ می‌شود بنابراین مراقب باشید که با المنت‌ها و بخش‌های داغ داخل آن تماس پیدا ننمایید. (کودکان زیر ۸ سال بدون نظارت بزرگترها نباید نزدیک دستگاه باشند).

۳۲- برای دستگاه‌هایی که درب نمایشی دارند، حتماً در حین کار، این درب باز باشد.

۳۳- پشت مایکروفر می‌بایستی به سمت دیوار باشد. جهت کاهش خطر صدمه به افراد، از اتصال زمین (ارت) استفاده ننمایید.

۳۴- نباید مایکروفر را داخل کابینت قرار داده و استفاده کنید مگر اینکه برای این منظور طراحی شده باشد.

خطر

خطر برق گرفتگی

لمس نمودن برخی بخش‌های داخلی مایکروفر ممکن است باعث خطرات جدی و حتی مرگ گردد هیچگاه قطعات دستگاه را از یکدیگر جدا ننمایید.

هشدار

خطر برق گرفتگی

استفاده نادرست از دستگاه خطر برق گرفتگی را در پی خواهد داشت، مایکروفر را تا زمانی که به درستی نصب نشده به برق وصل ننمایید.

تا زمانی که دستگاه به طور کامل راه اندازی نشده است آن را به پرزیز نزنید.

در صورت بروز جریان کوتاه الکتریکی، ارت، خطر برق گرفتگی را کاهش می دهد.

این دستگاه مجهز به سیمی دارای ارت و دوشاخه ارت میباشد.

دوشاخه باید به پرزیز متصل شود که به درستی نصب شده باشد.

اگر ساختار ارت دچار مشکل است یا دستگاه به درستی به ارت متصل نشده باشد، می

توانید از سرویسکاران مجاز یا تکنیسین برق کمک بگیرید.

پیشنهاد می شود فقط از سیم رابط ۳ تایی استفاده شود.

۱- سیم برق کوتاه، احتمال خطر کمتری نسبت به سیم بلند دارد.

۲- اگر یک سیم بلند یا سیم رابط مورد استفاده قرار گیرد:

* میزان برق مشخص سیم ها یا سیم رابط باید حداقل به اندازه ی

میزان برق دستگاه باشد.

* سیم رابط بهتر است که دارای ۳ شاخه باشد.

* بهتر است سیم بلند طوری قرار گیرد که از دسترس کودکان دور

باشد.

تمیز نمودن مایکروفر

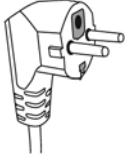

- از جدا بودن دوشاخه دستگاه از پریز اطمینان حاصل نمایید.
 - ۱- مایکروفر را با پارچه‌ای نمناک پاک نمایید.
 - ۲- قسمت‌های قابل دسترس دستگاه را با آب و صابون بشویید.
 - ۳- هنگام آلودگی قاب درب و حفاظ فلزی آن و قسمت‌های جانبی هنگامی که خشک هستند می‌بایستی با پارچه‌ای نمدار تمیز و پاکیزه گردد.
 - ۴- از مواد شوینده، ساینده یا وسایل تیز فلزی برای تمیز کردن شیشه درب دستگاه استفاده نکنید، چرا که احتمال خطر شکستن شیشه را افزایش می‌دهد.
 - ۵- **تمیز کردن داخل دستگاه** - روش تمیز کردن غذاهای به جا مانده بر دیواره های داخلی دستگاه: نیمی از لیمو را داخل ظرفی از آب به حجم ۳۰۰ میلی لیتر و به مدت ۱۰ دقیقه در دستگاه گرم کنید.
- سپس با دستمالی نرم و خشک داخل دستگاه را تمیز کنید.

این محصول می‌بایستی دارای اتصال به سیستم ارت باشد. این محصول مجهز به دوشاخه مخصوص اتصال به زمین (ارت دار) می‌باشد. دوشاخه دستگاه می‌بایستی به طرز صحیحی به یک پریز دارای اتصال ارت وصل گردد.

چنانچه در خصوص موضوع اتصال به زمین دستگاه نیاز به توضیح بیشتری دارید با یک برقکار مجرب و یا یک فرد متخصص در این زمینه مشورت نمایید تا در خصوص اتصال صحیح محصول به زمین اطمینان حاصل نمایید.

ظروف

خطر آسیب دیدگی

سرویس و تعمیر این محصول برای کلیه افراد به جز افراد ذیصلاح بسیار خطرناک می باشد چرا که قالب حفاظتی در مقابل امواج محصول برای تعمیر و سرویس می-بایستی برداشته شود.

به دستورالعمل "جنس ظروفی را که می توان در مایکروفر مورد استفاده قرار داد و یا استفاده نمود" مراجعه فرمایید. ممکن است ظروف غیرفلزی وجود داشته باشند که برای استفاده در داخل مایکروفر مناسب نباشند، در صورت تردید در این مورد می توان با انجام مراحل ذیل جنس ظرف مذکور را آزمایش نمود.

آزمایش جنس ظروف :

- ۱- ظرف ایمنی مایکروفر را به همراه ظرف مذکور در قسمت بالا که با یک فنجان آب سرد (۲۵۰ میلی لیتر) پر شده است، داخل مایکروفر قرار دهید.
- ۲- حداکثر بمدت ۱ دقیقه آن را گرم نمایید.
- ۳- به آرامی ظرف را لمس نمائید، چنانچه ظرف گرم بود، ظرف مذکور برای استفاده این محصول مناسب نمی باشد.
- ۴- زمان گرم نمودن ظرف بیش از یک دقیقه نباید باشد.

جدول مواد قابل استفاده در داخل مایکروفر

ملاحظات	جنس ظروف
تنها جهت روکش (محافظت) استفاده گردد. تکه‌های کوچک و نازک فویل که برای ممانعت از سوختگی بروی غذاهایی مانند گوشت و مرغ کشیده می‌شود را می‌توان در این اجاق استفاده نمود. چنانچه فویل به دیواره و بدنه اجاق نزدیک باشد ممکن است باعث ایجاد اتصال کوتاه گردد. جهت اجتناب از این خطر فویل می‌بایست (۲/۵ سانتیمتر) از دیواره اجاق فاصله داشته باشد.	فویل ، آلومینیومی
از دستورالعمل شرکت سازنده محصول استفاده نمائید. کف ظرف می‌بایست حداقل ۸ سانتی متر از سطح ظرف گردان اجاق فاصله داشته باشد. رعایت عدم فاصله مذکور باعث شکسته شدن ظرف گردان دستگاه می‌گردد.	ظروف سرخ کردنی
تنها از ظروف ایمنی در اجاق استفاده گردد. جهت اطمینان از دستورالعمل شرکت سازنده محصول استفاده نمائید. از ظروف ترک خورده یا لب پریده استفاده ننمایید.	ظروف غذا
ظرف را همیشه بدون درب در دستگاه قرار داده و تنها جهت گرم نمودن غذا از اینگونه ظروف استفاده گردد. چرا که بسیاری از ظروف شیشه‌ای در مقابل گرما و حرارت مقاومت ندارند.	ظروف شیشه‌ای (تمام بلور)
تنها از ظروفی استفاده گردد که در مقابل گرما مقاوم هستند و از نبودن هرگونه قطعه اضافی فلزی روی ظرف اطمینان حاصل نمائید. از ظروف ترک خورده و لب پریده استفاده ننمایید.	ظرف پیرکس
از دستورالعمل شرکت سازنده محصول استفاده نمائید. کیسه را با بست‌های فلزی نبندید. جهت خروج هوا در کیسه در آن حفره ایجاد نمائید.	کیسه‌های مخصوص پخت در مایکروفر
تنها برای گرمایش و با پخت کوتاه مدت استفاده گرددو هنگام کار مایکروفر مواظب آن باشید و آن را در داخل مایکروفر به حال خود رها ننمایید.	بشقاب‌ها و لیوان های مقوایی
جهت گرم نمودن غذا و جذب چربی آن می‌توان از روکش مقوایی استفاده نمائید ضمن اینکه تنها جهت گرمایش و پخت کوتاه مدت استفاده گردد.	روکش‌های مقوایی (کاغذی)
بعنوان روکش جهت ممانعت از پاشش و ترشح غذا و بخار استفاده گردد.	کاغذهای نازک (پوستی)
تنها از ظروف پلاستیک ایمنی استفاده گردد. به دستورالعمل شرکت سازنده مراجعه نمائید. ظروف پلاستیک می‌بایست برچسب ایمنی جهت استفاده در مایکروفر داشته باشند. برخی ظروف پلاستیکی هنگامی که غذای محتوای آنها گرم یا داغ می‌گردد شل و نرم می‌شوند. کیسه‌های مخصوص جوش و کیسه‌های پلاستیکی که محکم بسته شده‌اند می‌بایستی محفظه و یا سوراخی داشته باشد.	پلاستیک
تنها از پوشش‌های مناسب استفاده در مایکروفر استفاده گردد. جهت ممانعت از بخار غذا در هنگام پخت از این نوع پوشش استفاده نمائید اما دقت نمائید که پوشش با غذا تماس پیدا ننماید.	پوشش‌های پلاستیکی
تنها از دماسنج‌های ایمن جهت استفاده در مایکروفر استفاده گردد.	دماسنج
از این نوع کاغذ جهت ممانعت از تراوش و خارج شدن بخار غذا استفاده نمائید.	کاغذ روغنی

موادی را که نباید در مایکروفر استفاده نمائید.

ملاحظات	جنس ظروف
ممکن است باعث اتصال الکتریکی گردد. به منظور جلوگیری از این اتفاق غذا را با ظروف مخصوص مایکروفر داخل اجاق قرار دهید.	سینی آلومینیومی
ممکن است باعث اتصال الکتریکی گردد. بمنظور جلوگیری از این اتفاق، غذا را با ظروف مخصوص مایکروفر داخل اجاق قرار دهید.	بسته‌های غذا با دسته فلزی
فلز غذا را در برابر امواج مایکروفر محافظت می‌نماید، اما ممکن است باعث اتصال الکتریکی گردد.	ظروف فلزی یا ظروف دارای بخش‌های فلزی
ممکن است باعث اتصال الکتریکی و یا آتش‌سوزی در مایکروفر گردد.	ظروف روکش فلز
ممکن است باعث آتش‌سوزی گردد.	کیسه‌های مقوایی
ظروف پلاستیکی ممکن است در معرض حرارت بالا ذوب و با مواد غذایی محتوای آن مخلوط گردد.	فوم پلاستیکی
قرار دادن چوب در داخل اجاق باعث سوختن یا ترک خوردن آن می‌گردد.	چوب

تنظیم مایکروفر

نام بخش‌ها و لوازم دستگاه

کلیه ابزارآلات مایکروفر را از کارتن و محفظه داخل آن خارج نمائید.

این محصول دارای بخش‌های ذیل می‌باشد.

سینی شیشه‌ای ۱ عدد

حلقه گردان کف اجاق ۱ عدد

دفترچه راهنما ۱ جلد

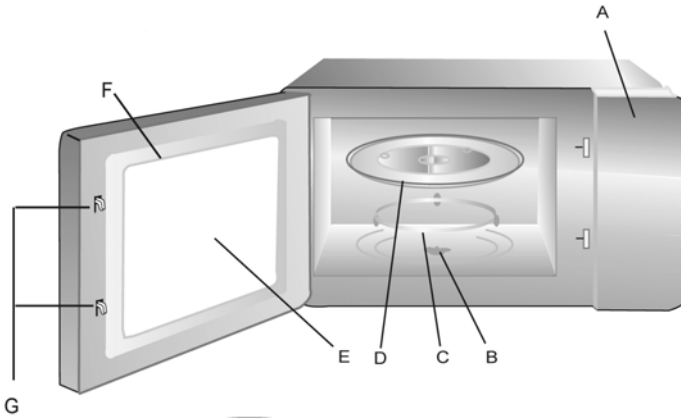

(A) صفحه تنظیمات

(B) گردان (محور)

(C) حلقه گردان کف مایکروفر

(D) سینی شیشه‌ای

(E) دریچه (پنجره) مشاهده داخل مایکروفر

(F) چهارچوب قاب شیشه درب مایکروفر

(G) سیستم قفل ایمنی مایکروفر

سینی مخصوص کباب گریل تنهای برای مدل‌های دارای این ویژگی برای مدل‌های دارای این ویژگی)



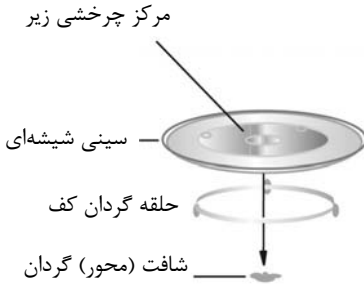

نصب بخش‌های گردان مایکروفر

- a. هیچگاه سینی شیشه‌ای را برعکس در دستگاه و یا تحت فشار قرار ندهید.
- b. هردوی سینی شیشه‌ای و حلقه گردان زیر آن می‌بایستی با یکدیگر در طول مدت پخت مورد استفاده قرار گیرند.
- c. کلیه مواد غذایی و یا ظروف محتوای غذا می‌بایستی درون یا بر روی سینی شیشه‌ای اجاق قرار بگیرند.
- d. چنانچه سینی شیشه‌ای و یا حلقه گردان بشکند با نزدیکترین مرکز خدمات مجاز مشتریان تماس حاصل نمایید.

نصب دستگاه بر روی کابینت

کلیه محتویات درون بسته‌بندی محصول را خارج نمایید و محصول را از جهت وجود هرگونه فرورفتگی یا شکستگی درب محصول بررسی نمایید. در صورت آسیب به محصول از نصب و راه‌اندازی آن خودداری نمایید.

کابینت : هرگونه صفحه اضافی (جهت محافظت) را قبل از قراردادن مایکروفر بر روی آن بردارید. طلق (به رنگ قهوه‌ای روشن) روی اتاقک مایکروفر را به هیچ وجه بردارید چرا که محافظی در برابر جریان الکترومغناطیس دستگاه می‌باشد.

نصب و راه‌اندازی محصول :

۱. فضایی را برای قراردادن محصول در نظر بگیرید که دستگاه به راحتی و بطور کامل روی آن جا گرفته و فضای کافی برای ورود و خروج هوا وجود داشته باشد.

دستگاه می‌بایست در حالت پشت به دیوار روی سطح (کابینت) قرار گیرد (حداقل فاصله از دیوار می‌بایستی ۳ اینچ (۷/۵ سانتیمتر) و حداقل یک طرف دستگاه آزاد باشد.

۱) فاصله اختلاف سطح دستگاه از هر سطحی نمی‌بایست کمتر از ۳۰ سانتیمتر باشد.

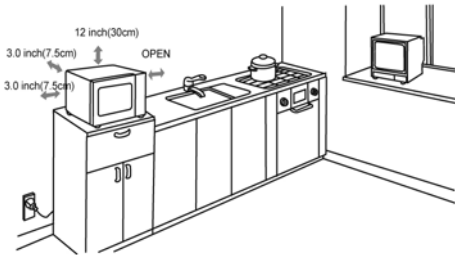

۲) پایه‌های محصول را به هیچ وجه باز یا جدا ننماید.

۳) مسدود نمودن دریچه ورود و خروج هوا باعث آسیب به محصول می‌گردد.

۴) تا جایی که امکان دارد دستگاه

را از تلویزیون و رادیو دور نگه دارید چرا که عملکرد مایکروفر ممکن است بر روی امواج دریافتی آنها تأثیرگذار باشد.

۲. اجاق را به پریزهای استاندارد متصل نمائید. از یکسان بودن میزان ولتاژ و جریان مشخص شده بر روی برچسب دستگاه و میزان ولتاژ و جریان پریز برق مورد استفاده، اطمینان حاصل نمائید.

هشدار : دستگاه را هیچ گاه روی دستگاه‌های تولید گرما یا اجاق خوراک‌پزی نصب و راه‌اندازی ننمائید چرا که باعث آسیب به دستگاه و از بین رفتن سرویس ضمانتنامه آن می‌گردد.

دستورالعمل استفاده از دستگاه :

۱- تنظیم ساعت :

۱) هنگامی که دستگاه به برق وصل می‌گردد نمایش LED دستگاه 0:00 را نمایش می‌دهد و زنگ هشدار دستگاه یک مرتبه به صدا در می‌آید.

۱) کلید Kitchen Timer/ Clock را دو مرتبه بفشارید، ارقام مربوط به ساعت شروع به چشمک زدن می‌نماید.

۲) ولوم دستگاه را تا تنظیم دقیق ساعت دستگاه بچرخانید، اعداد ورودی می‌بایستی بین 0-23 باشد.

۳) کلید Kitchen Timer/ Clock را بفشارید ارقام مربوط به «دقیقه» شروع به چشمک زدن می‌کند.

۴) ولوم دستگاه را تا تنظیم شدن دقیق زمان بچرخانید (بین ۰ تا ۵۹ دقیقه قابل تنظیم می‌باشد)

۵) کلید Kitchen Timer/ Clock را جهت تکمیل عملیات تنظیم ساعت بفشارید.

علامت ":" شروع به چشمک زدن نموده و اعداد ساعت بصورت ثابت روشن باقی خواهند ماند.

توجه :

۱) چنانچه ساعت دستگاه تنظیم نشده باشد، هنگام روشن شدن کار نخواهد کرد.

۲) در طول انجام تنظیمات ساعت، چنانچه کلید Stop/clear را بفشارید. دستگاه بصورت خودکار به تنظیمات قبلی خود برمی‌گردد.

۲) پخت و پز با مایکروفر

کلید Microwave را بفشارید تا بر روی صفحه نمایش LED دستگاه "P100" نمایش داده شود. مجدداً کلید Microwave را بفشارید و یا با چرخاندن ولوم توان دلخواه را انتخاب نمایید. با هر بار چرخاندن یکی از حالات P10, P30, P50, P80, P100 بر روی صفحه نمایش ظاهر می‌گردد، سپس کلید Start/+30sec/Confirm را جهت تأیید بفشارید و بعد از آن با چرخاندن ولوم دستگاه زمان دلخواه را که تا ۹۵ دقیقه می‌باشد وارد نموده و کلیه Start/+30sec/Confirm مجدداً فشرده تا دستگاه شروع بکار نماید.

مثال : چنانچه قصد استفاده از ۸۰٪ توان دستگاه به مدت ۲۰ دقیقه را دارید دستورات زیر را دنبال نمایید.

۱) یکبار کلید Microwave را بفشارید تا P100 بر روی صفحه LED نمایش داده شود.

۲) مجدداً یکبار دیگر کلید Microwave را فشرده و یا ولوم دستگاه را جهت انتخاب ۸۰٪ توان دستگاه انتخاب نمایید.

۳) کلید Start/+30sec/Confirm را جهت تأیید بفشارید که در این حالت بر روی صفحه LED، P80 نمایش داده می‌شود.

۴) با استفاده از ولوم دستگاه زمان ۲۰ دقیقه (20:00) را انتخاب نمایید.

۵) کلید Start/+30sec/Confirm جهت تأیید بفشارید.

توجه : میزان نگه داشتن ولوم تنظیم زمان بشرح ذیل می‌باشد.

۰ تا ۱ دقیقه ← ۵ ثانیه

۱ تا ۵ دقیقه ← ۱۰ ثانیه

۵ تا ۱۰ دقیقه ← ۳۰ ثانیه

۱۰ تا ۳۰ دقیقه ← ۱ دقیقه

۳۰ تا ۴۰ دقیقه ← ۵ دقیقه

دستورالعمل‌های صفحه نمایشگر دستگاه

توان	نمایش	دستورالعمل
٪۱۰۰	P100	۱
٪۸۰	P80	۲
٪۵۰	P50	۳
٪۳۰	P30	۴
٪۱۰	P10	۵

۳. پخت کبابی یا ترکیبی

کلید Grill/Combi بر روی صفحه LED حرف "G" نمایش داده خواهد شد، سپس مجدد Grill/Combi را جهت تنظیم زمان پخت بفشارید و یا اینکه با استفاده از ولوم دستگاه توان دلخواه را انتخاب نمایید که در این حالت "G" و "C-1" و یا "C-2" با هر بار فشردن نمایش داده خواهد شد. سپس کلید "Start/+30sec/Confirm" را جهت تأیید بفشارید. بعد از آن با استفاده از ولوم دستگاه زمان دستگاه را می‌توانید بین ۵ تا ۹۵ دقیقه تنظیم نمایید. مجدداً کلید Start/+30sec/Confirm را بفشارید تا دستگاه شروع بکار نماید.

مثال: چنانچه قصد استفاده از ٪۵۵ توان مایکروویو و ٪۴۵ توان پخت کبابی (C-1) را به مدت ۱۰ دقیقه را دارید، می‌توانید از دستورالعمل زیر استفاده نمایید.
 (۱) کلید "Grill/Combi" را یکبار بفشارید تا بر روی صفحه نمایش حرف G ظاهر گردد.

(۲) مجدداً کلید Grill/Combi را فشرده و حالت Combi.1 را انتخاب نمایید.

(۳) کلید Grill/Combi را مجدداً جهت تأیید بفشارید.

(۴) ولوم دستگاه را جهت تنظیم زمان پخت بچرخانید تا زمان 10:00 بر روی LED نمایش داده شود.

۵) کلید Start/+30sec/Confirm را جهت شروع عملیات پخت بفشارید.

دستورالعمل پخت «کبابی/ترکیبی»:

دستورالعمل	صفحه نمایشگر	توان مایکروویو	توان پخت کبابی
۱	G	0%	100%
۲	C-1	55%	45%
۳	C-2	36%	64%

توجه: چنانچه پس از گذشت نیمی از زمان پخت زنگ هشدار دستگاه دوبار به صدا درآمد، امری طبیعی می‌باشد.

جهت بهتر پخته شدن (کبابی شدن) غذاها می‌بایست غذا را در داخل دستگاه چرخانده و درب را ببندید، Start/+30sec/Confirm را بفشارید تا عمل پخت ادامه یابد. چنانچه دستورالعمل جدیدی به دستگاه نداده باشید، دستگاه عملیات پخت را ادامه خواهد داد.

۴- شروع بکار سریع

۱) در حالت انتظار، کلید Start/+30sec/Confirm را جهت شروع پخت با حداکثر توان ۱۰۰٪ بفشارید، با هر بار فشردن این کلید ۳۰ ثانیه به زمان اضافه می‌گردد و حداکثر زمان قابل تنظیم ۹۵ دقیقه می‌باشد.

۲) در حالت‌های کبابی، ترکیبی با مایکروفر و یا یخ زدایی با هر بار فشردن. کلید Start/+30sec/Confirm، ۳۰ ثانیه به زمان پخت اضافه می‌گردد.

۳) در حالت انتظار «ولوم دستگاه را خلاف عقربه های ساعت بچرخانید تا زمان پخت با ۱۰۰٪ توان مایکروویو تنظیم گردد، پس کلید Start/+30sec/Confirm را بفشارید تا عملیات پخت آغاز گردد.

۵- یخ زدایی بر مبنای وزن غذا

- ۱) کلید W.T/Time defrost را یکبار بفشارید، در این حالت بر روی نمایشگر DEE1 نمایش داده خواهد شد.
- ۲) از ولوم دستگاه جهت انتخاب وزن غذا بین ۱۰۰ تا ۲۰۰۰ گرم استفاده نمایید.
- ۳) کلید Start/+30sec/Confirm را جهت شروع عملیات یخ زدایی بفشارید.

۶- یخ زدایی بر مبنای زمان

- ۱) کلید time defrost را یک مرتبه بفشارید، در این حالت بر روی صفحه نمایشگر DEE2 نمایش داده خواهد شد.
- ۲) با استفاده از ولوم دستگاه زمان پخت را که حداکثر ۹۵ دقیقه می‌باشد را انتخاب نمایید.
- ۳) کلید Start/+30sec/Confirm را جهت شروع عملیات یخ زدایی بفشارید. قدرت یخ زدایی P30 می‌باشد که قابل تغییر هم نیست.

۷- تایمر آشپزخانه

- ۱) کلید Kitchen Timer/ Clock را یک بار بفشارید نمایشگر اعداد 00:00 را نشان خواهد داد.
- ۲) ولوم را جهت وارد کردن زمان تایمر وارد نمایید. (حداکثر زمان پخت ۹۵ دقیقه می‌باشد)
- ۳) جهت تایید تنظیمات کلید Start/+30sec/Confirm را بفشارید.
- ۴) زمانیکه زمان تایمر دریافت شد دستگاه ۵ مرتبه زنگ می‌زند. اگر ساعت بصورت سیستم ۲۴ ساعته تنظیم شده باشد نمایشگر ساعت را نشان خواهد داد.

توجه : ساعت آشپزخانه از سیستم ۲۴ ساعته متفاوت میباشد و فقط تایمر است.

۸- منوی خودکار

(۱) ولوم دستگاه را در جهت راست بچرخانید که در این حالت A-1 تا A-8 بر روی صفحه نمایشگر دستگاه نمایش داده خواهد شد، که جهت پخت پیتزا، سیب زمینی، گوشت، سبزی، ماهی، ماکارونی، سوپ و پوره می باشد.

(۲) کلید Start/+30sec/Confirm را جهت تأیید بفشارید.

(۳) با استفاده از ولوم دستگاه وزن پیش فرض را براساس جدول انتخاب نمایید.

(۴) کلید Start/+30sec/Confirm جهت شروع بکار دستگاه بفشارید.

مثال : چنانچه قصد استفاده از «منوی خودکار» برای پخت ۳۵۰ گرم ماهی را دارید از دستورالعمل ذیل استفاده نمایید :

(۱) ولوم دستگاه را در جهت عقربه های ساعت بچرخانید تا "A-6" روی نمایشگر ظاهر گردد.

(۲) کلید Start/+30sec/Confirm را جهت تأیید بفشارید.

(۳) با استفاده از ولوم دستگاه و چرخاندن آن وزن ۳۵۰ گرم را انتخاب نمایید.

(۴) کلید Start/+30sec/Confirm را بفشارید با برنامه پخت شروع بکار نماید.

جدول منو

نمایشگر	وزن (گرم)	منو
۲۰۰ ۴۰۰	۲۰۰ گرم ۴۰۰ گرم	A-1 پیتزا
۲۵۰ ۳۵۰ ۴۵۰	۲۵۰ گرم ۳۵۰ گرم ۴۵۰ گرم	A-2 گوشت
۲۰۰ ۳۰۰ ۴۰۰	۲۰۰ گرم ۳۰۰ گرم ۴۰۰ گرم	A-3 سبزیجات
۵۰ ۱۰۰	۵۰ گرم (همراه با ۴۵۰ گرم آب سرد) ۱۰۰ گرم (همراه با ۸۰۰ گرم آب سرد)	A-4 ماکارونی
۲۰۰ ۴۰۰ ۶۰۰	۲۰۰ گرم ۴۰۰ گرم ۶۰۰ گرم	A-5 سیب زمینی
۲۵۰ ۳۵۰ ۴۵۰	۲۵۰ گرم ۳۵۰ گرم ۴۵۰ گرم	A-6 ماهی
۲۰۰ ۴۰۰	۱ (۱۲۰ میلی لیتر) ۲ (۲۴۰ میلی لیتر) ۳ (۳۶۰ میلی لیتر)	A-7 نوشیدنی
۵۰ ۸۵ ۱۰۰	۵۰ گرم ۸۵ گرم ۱۰۰ گرم	A-8 ذرت

۹- پخت چند مرحله ای

حداکثر دو برنامه پخت بطور همزمان قابل تنظیم می‌باشد. در حالت پخت چند مرحله ای چنانچه یکی از مراحل یخ زدایی باشد می‌بایست این برنامه بعنوان برنامه اول انتخاب گردد.

بعنوان مثال : چنانچه قصد یخ زدایی غذایی را به مدت ۵ دقیقه با استفاده از ۸۰٪ توان دستگاه، و پخت آن به مدت ۷ دقیقه را دارید، از دستورالعمل ذیل استفاده نمایید :

(۱) کلید WEIGHT/TIME DEFROST را دوبار فشاردهید. در این حالت DEF2 نمایش داده خواهد شد.

(۲) با استفاده از ولوم دستگاه، زمان 5:00 دقیقه را انتخاب نمایید.

(۳) کلید Micro/Grill/Combi/Conve را یکبار بفشارید.

(۴) ولوم دستگاه را بچرخانید تا توان ۸۰٪ میکروویو انتخاب گردد.

(۵) کلید Start/+30sec/Confirm را جهت تأیید بفشارید.

(۶) ولوم دستگاه را بچرخانید تا زمان پخت را روی ۷ دقیقه تنظیم کنید.

(۷) کلید Start/+30sec را جهت شروع عملیات پخت بفشارید. در مرحله اول

برنامه زنگ هشدار دستگاه یکبار به صدا درآمده و مرحله یخ زدایی شروع می‌-

گردد، مجدداً زنگ هشدار به صدا درآمده و مرحله دوم پخت شروع می‌گردد.

در پایان مراحل پخت زنگ هشدار ۵ بار بصدا در می‌آید.

۱۰ جستجوی عملکرد

۱) در حالتهای مایکروفر، پخت کبابی و ترکیبی، کلید Microwave را بفشارید در این حالت توان جاری دستگاه بمدت ۳ ثانیه نمایش داده خواهد شد. پس از این مدت دستگاه به حالت قبل خود برمیگردد.

۲) در حالت پخت چنانچه قصد دارید زمان پخت را بدانید، کلید Kitchen Timer/ Clock را بفشارید در این حالت زمان پخت به مدت ۳ ثانیه نمایش داده خواهد شد.

۱۱ قفل کودک

قفل : در حالت انتظار کلید Stop/Clear را به مدت ۳ ثانیه نگه دارید. در این حالت یک صدای زنگ ممتد به گوش می‌رسد و قفل کودک فعال می‌گردد که در این حالت زمان جاری در صورتی که قبلاً تنظیم شده باشد، نمایش داده خواهد شد. در غیراینصورت بر روی صفحه نمایش علامت " [: :] " نمایش داده خواهد شد.

لغو دستورالعمل قفل کودک

در حالت قفل، کلید Stop/Clear به مدت ۳ ثانیه نگه دارید، در این حالت صدای زنگ ممتد بگوش رسیده و دستورالعمل قفل کودک لغو می‌گردد.

تعمیر و نگهداری دستگاه

در حالت عادی

امواج این دستگاه بر روی گیرنده‌های تلویزیونی تأثیر گذار است.	ممکن است زمان کار این دستگاه بر روی گیرنده‌های تلویزیونی و یا رادیویی تأثیر بگذارد. که این امر شبیه تأثیر لوازم الکتریکی خانگی کوچک مانند میکسر، جاروبرقی و پنکه‌های برقی می‌باشد. این موضوع امری طبیعی می‌باشد.
خاموش شدن چراغ دستگاه	زمانی که دستگاه باتوان پخت پایین کار می‌کند ممکن است چراغ داخلی دستگاه خاموش گردد که این موضوع امری طبیعی است.
بر روی درب دستگاه بخار ایجاد می‌گردد و از داخل دستگاه هوای داغ خارج می‌شود.	ممکن است در زمان پخت بخار ناشی از پخت غذا از حفره‌های دستگاه بیرون بیاید. این موضوع طبیعی می‌باشد.
دستگاه بطور تصادفی بدون اینکه غذایی در آن باشد شروع به کار میکند.	از استفاده دستگاه بدون قرار دادن غذا درون آن اکیداً خودداری کنید چرا که بسیار خطرناک می‌باشد.

نقص	علت/احتمالی	راه حل
دستگاه روشن نمی‌شود	(۱) دوشاخه برق دستگاه به برق متصل نیست. (۲) جریان برق قطع می‌باشد و یا فیوز دستگاه قطع می‌باشد. (۳) مشکل از پریز برق است.	۱- دستگاه را از پریز کشیده و سپس پس از ۱۰ ثانیه مجدداً به برق وصل نمایید. ۲- فیوز دستگاه توسط سرویس کار مجاز تعویض گردد. ۳- پریز را با دستگاه‌های برقی دیگر تست کنید.
اجاق گرم نمی‌شود	(۴) درب دستگاه درست بسته نشده است.	۴- درب را درست ببندید.
در هنگام کار مایکروفر، سینی گردان، همراه با صدا می‌چرخد.	(۵) محور گردان و کف اجاق کثیف است.	با رجوع به سرویس مایکروفری، بخش‌های دستگاه را تمیز نمایید.

طریقه صحیح دور انداختن دستگاه :

این علامت، نشانگر این است که محصول نباید با دیگر ضایعات خانگی دور انداخته شود. به منظور جلوگیری از صدمات احتمالی به محیط زیست یا سلامت انسان ها که از دورریختن کنترل نشده زباله نشئت می گیرد، این دستگاه را بازیافت کنید تا بتوان از منابع مادی آن مجدداً استفاده کرد. جهت مرجوع کردن دستگاه می توانید با فروشنده ای که کالا را از آن خریداری کرده اید تماس بگیرید. آن ها جهت بازیافت این محصول اقدام خواهند کرد.



Notes:

.....

.....

.....

.....

.....

.....

.....

.....

.....

.....

.....

.....

.....

.....

.....

.....

.....

.....

.....

.....

.....

.....

.....

.....

.....

.....

.....

.....

.....

