

Teka

KÜCHENTECHNIK



CM45

دفتريچه راهنما



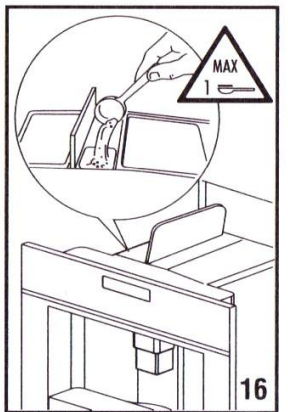
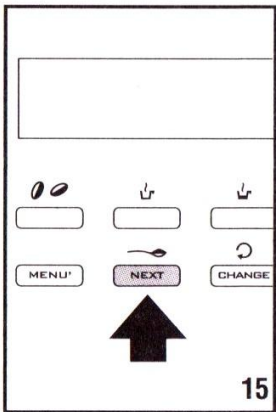
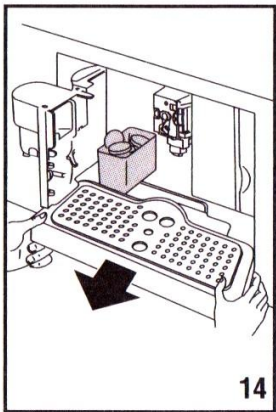
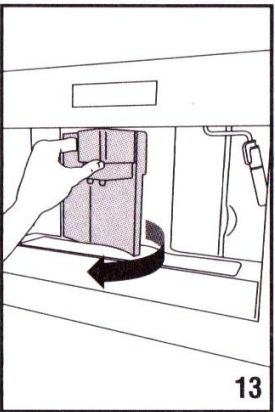
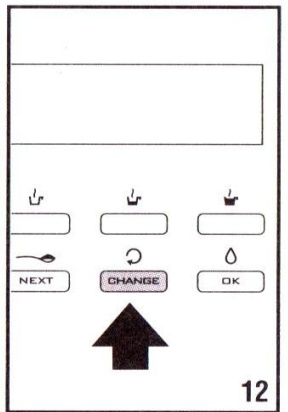
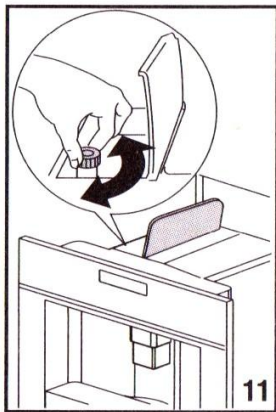
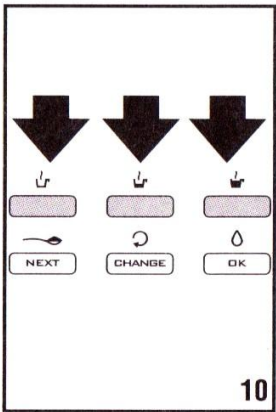
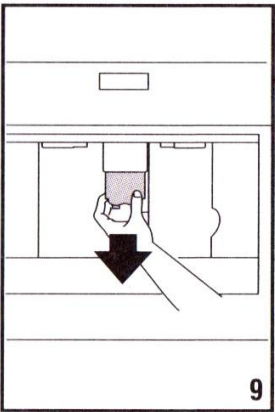
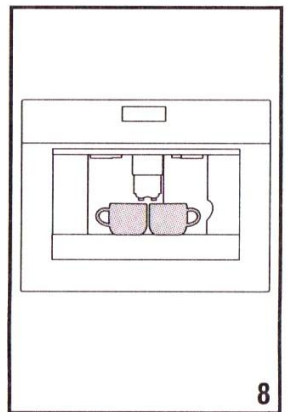
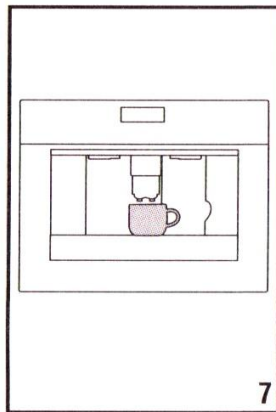
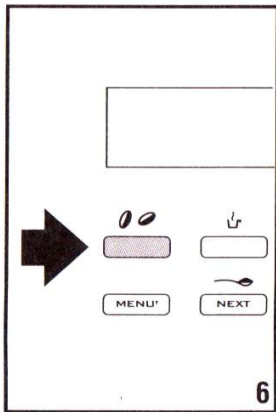
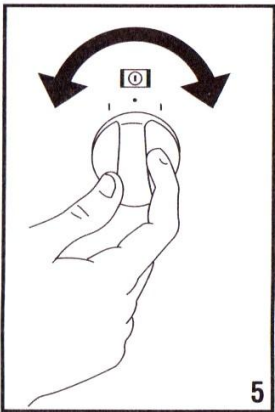
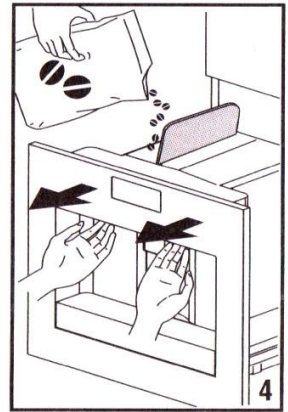
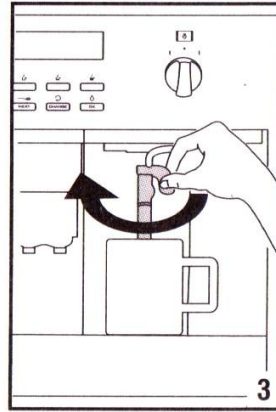
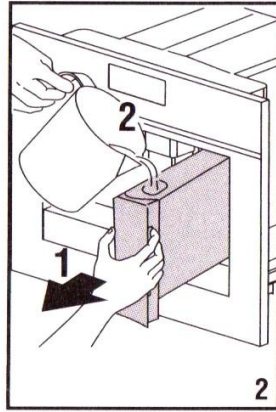
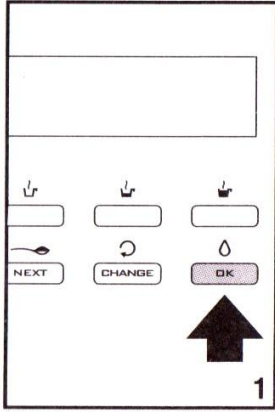

A

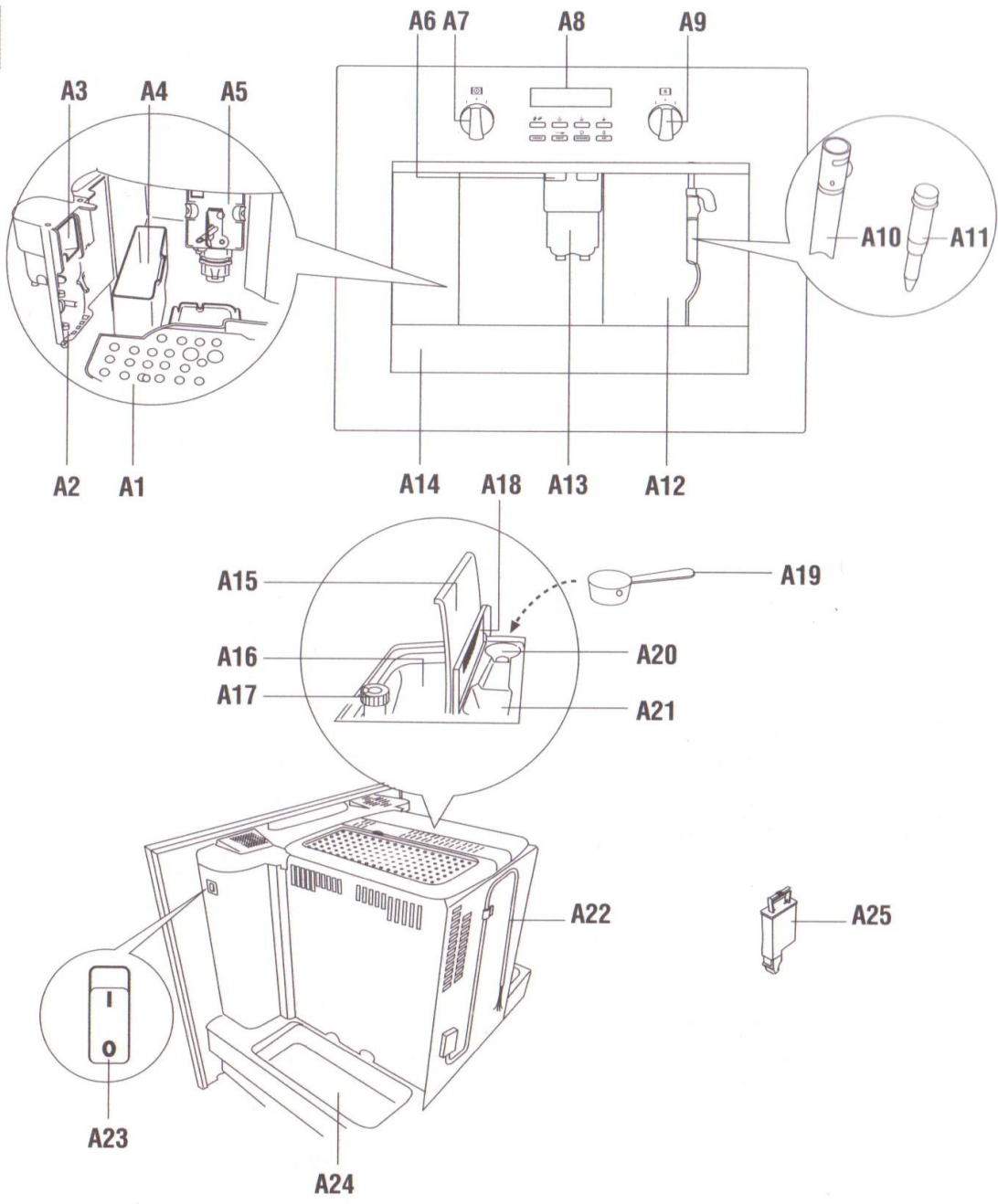

B

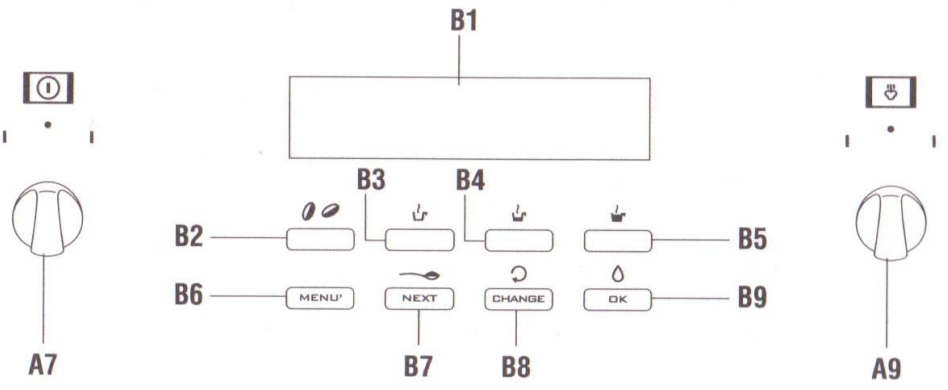

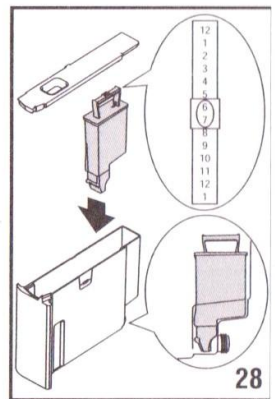
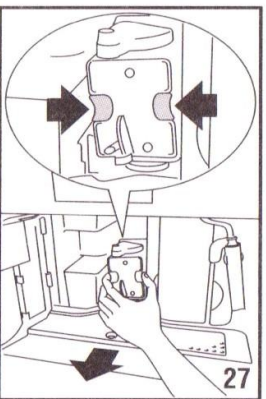
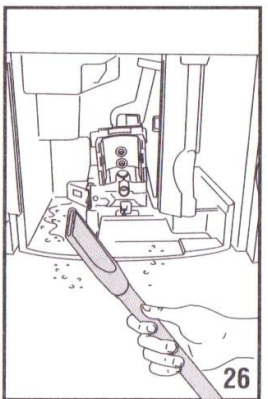
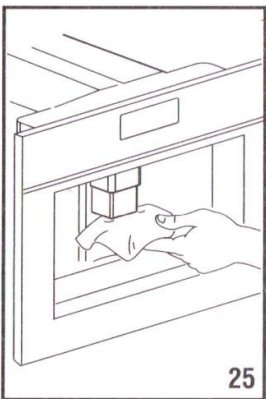
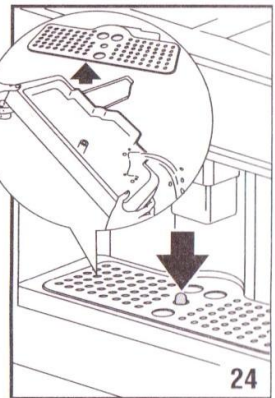
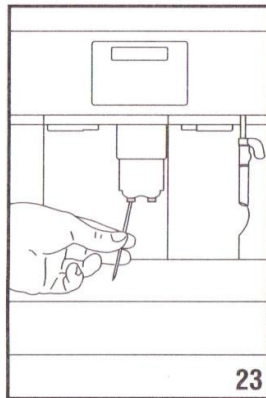
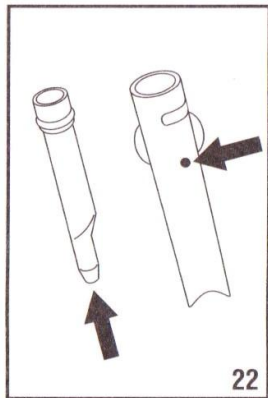
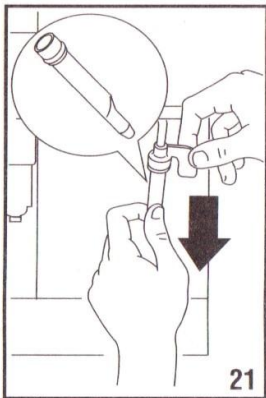
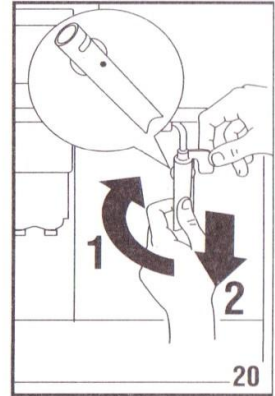
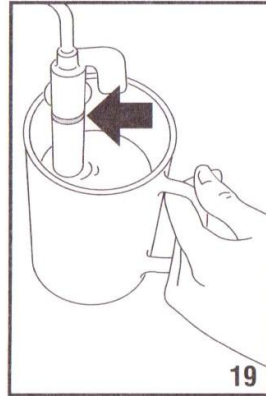
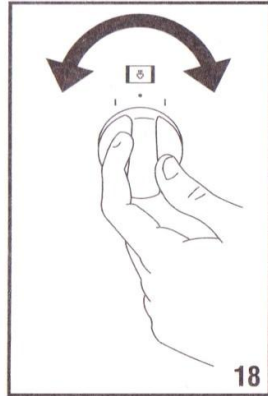
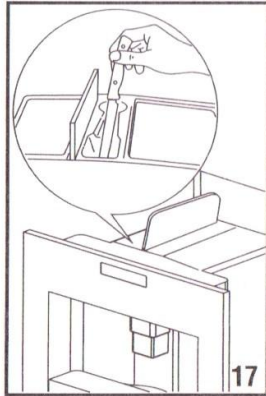

فهرست

۱	معرفی
۱	علامت های بکاررفته در این دستورالعمل
۲	رفع عیوب و تعمیرات
۲	ایمنی هشدارهای اساسی ایمنی
۳	روش استفاده
۳	دستورالعمل ها
۴	تشریح دستگاه
۵	توصیف کنترل پنل
۶	بررسی مقدماتی
۶	کنترل دستگاه بعد از انتقال
۶	راه اندازی دستگاه
۶	اتصال دستگاه به برق
۷	راه اندازی داخلی دستگاه
۱۰	قانونگذاری
۱۱	استفاده از دستگاه برای اولین بار
۱۲	راه اندازی فیلتر
۱۳	تعویض فیلتر
۱۴	در آوردن فیلتر
۱۴	روشن کردن و بالا بردن دما
۱۴	ساختن قهوه با استفاده از دانه های قهوه
۱۶	اطلاعاتی برای قهوه داغتر
۱۷	تغییر دادن مقدار قهوه در فنجان
۱۸	تنظیم آسیاب قهوه
۱۹	ساختن قهوه اسپرسو با بکارگیری قهوه ی از پیش آسیاب شده(به جای دانه های قهوه)
۲۰	جاری شدن آب داغ
۲۰	ساختن کاپوچینو (با بکارگیری عملکرد بخار)

۲۲	طریقه تمیز کردن و محافظت از دستگاه
۲۲	نحوه تمیز کردن دستگاه قهوه ساز
۲۲	تمیز کردن محفظه آسیاب قهوه
۲۳	تمیز کردن سینی
۲۳	تمیز کردن محفظه آب
۲۳	تمیز کردن لوله قهوه ساز
۲۳	تمیز کردن قیف مخصوص قهوه آسیاب شده
۲۴	تمیز کردن داخل دستگاه قهوه ساز
۲۴	تمیز کردن فیوز داخلی
۲۶	تغییر دادن و تنظیم کردن پارامترهای منو
۲۶	تنظیم ساعت
۲۷	تنظیم زمان شروع به کار خود به خود دستگاه
۲۸	جرم گیری
۳۰	تغییر دادن دمای قهوه
۳۰	تغییر دادن مدت زمان روشن باقی ماندن دستگاه
۳۰	تنظیم سختی آب
۳۱	تغییر دادن مقدار قراردادی (RESET)
۳۲	تغییر دادن زبان
۳۲	خاموش کردن دستگاه
۳۲	مشخصات فنی
۳۳	دورانداختن
۳۴	پیغامهای نشان داده شده
۳۶	نارسایی ها و مشکلات
۳۸	دستور تهیه چند نوع قهوه

معرفی :

قبل از هر چیز برای انتخاب دستگاه قهوه و کاپوچینوساز تکا از شما متشکریم. امیدواریم از استفاده ی دستگاه جدیدتان لذت ببرید. بهتر است چند دقیقه ای برای خواندن این دستورالعمل ها وقت بگذارید. این کار شما را از تمام خطرات این دستگاه محافظت می کند.

علامت های بکاررفته در این دستورالعمل:

اخطارهای مهم با این علامتها مشخص می شوند. این اخطارها کاملا باید رعایت شوند. کوتاهی در رعایت این دستورالعمل ها منجر به برق گرفتگی، صدمه جدی، آتش سوزی، سوختن و یا آسیب دیدن دستگاه می شود.

 **خطر:** بی توجهی به اخطارها، باعث برق گرفتگی شده و منجر به آسیب های تهدیدآمیز جدی خواهد شد.

 **توجه:** کوتاهی در مشاهده دستورالعمل ها می تواند باعث آسیب دیدن یا خراب شدن دستگاه شود.

 **خطر سوختن:** کوتاهی در مشاهده دستورالعملها می تواند منجر به سوختگی شود.

 این علامت، پیشنهادهای مهم یا اطلاعات مهم را برای کاربر مشخص می کند.

حروف داخل کروشه: این حروف داخل کروشه، به توصیف شماتیک اجزای مختلف دستگاه اشاره دارد که شکل آنها در صفحه ۳ آمده است.

رفع عیوب و تعمیرات :

چنانچه دستورالعمل های این دفترچه نتواند مشکل را حل کند یا اگر نیاز به اطلاعات بیشتری داشتید، می توانید از طریق تماس تلفنی با خدمات مشتری مشورت کنید. شماره مرکز خدمات سیهاوی ۸۱۰۱۶ می باشد. اگر تعمیرات مورد نیازتان است، تنها با خدمات مشتری تماس بگیرید.

ایمنی: هشدارهای اساسی ایمنی :

 **توجه:** دستگاه تنها جهت استفاده خانگی تولید و طراحی شده است.

 **خطر:** این یک دستگاه الکتریکی است و احتمال بروز برق گرفتگی وجود دارد. بنابراین شما باید به این هشدارها توجه کنید:

- هیچگاه با دست های مرطوب به دستگاه دست نزنید.
- هیچگاه با دستهای مرطوب به دوشاخه دست نزنید.
- مطمئن شوید پریز به کاررفته آزادانه و تمام وقت قابل دسترس باشد و به راحتی قادر باشید دستگاه را از پریز بکشید.
- چنانچه دستگاه خراب بود، تلاشی برای تعمیر کردن آن نکنید. در این مواقع دستگاه را با کلید اصلی آن (A23) خاموش کرده و دوشاخه را از پریز اصلی بکشید، سپس با خدمات مشتری تماس بگیرید.
- اگر دوشاخه یا سیم برق آسیب دیده، تنها باید توسط خدمات مشتری تعویض شده تا از خطرات احتمالی جلوگیری شود.

 **توجه:** تمامی بسته ها(بسته های پلاستیکی، فوم پلی استرن)را از دسترس کودکان دور نگهدارید.

 **توجه:** این دستگاه مخصوص استفاده ی افرادی(از قبیل کودکان) با وضعیت فیزیکی ضعیف، یا فاقد توانایی روحی و حسی، ویا افراد بی تجربه و نا آگاه، نمی باشد مگر اینکه دستورالعمل های لازم و قابل توجه به آنها ارایه شده و یا شخصی که سرپرستی امنیت آنها را به عهده بگیرد حضور داشته باشد. کودکان باید طوری سرپرستی شوند تا بتوان اطمینان حاصل کرد که با این دستگاه بازی نکنند.

خطر سوختگی :

این دستگاه امکان این را دارد که از زمان شروع به اجرا، آب و بخار داغ تولید کند. از تماس با پاشیدن این آب و بخار داغ پرهیز کنید. از لمس کردن سطوح داغ دستگاه در حال اجرا، خودداری کنید. از دستگیره استفاده کنید.

 **توجه:** هنگامی که دستگاه قهوه ساز بیرون از کابینت است، آن را محکم نگیرید. هیچگاه مواد قابل اشتعال یا مواد خورنده فلز، یا مایعات را بالای دستگاه قرار ندهید. متعلقات مورد نیاز برای تهیه قهوه را در جاهای مخصوص نگهدارنده قرار دهید (مثل پیمانه). وسایلی را که مانع حرکت دادن دستگاه می شوند یا به اندازه کافی پایدار نیستند روی دستگاه قرار ندهید.

 **توجه:** هیچگاه هنگامی که دستگاه بیرون کشیده شده است، نوشیدنی یا آب داغ درست نکنید. همیشه قبل از بیرون کشیدن دستگاه، مطمئن شوید که دستگاه غیرفعال است. نادیده گرفتن این هشدار می تواند منجر به آسیب دیدن دستگاه شود.

روش استفاده :

این دستگاه برای تهیه قهوه و نوشیدنی های داغ طراحی شده است. هر استفاده دیگری غیر از این ناشایست است. این دستگاه برای استفاده های تجاری و بازرگانی مناسب نیست. کارخانه مسئول آسیب هایی نیست که ناشی از کاربرد نادرست دستگاه باشد. این دستگاه می تواند در ترکیب با یک فر توکار، نصب شود همراه با یک فن خنک کننده که در پشت آن تعبیه شده باشد (بیشترین توان فر 3KW)

دستورالعمل ها :

این دستورالعمل ها را قبل از به کار بردن دستگاه به دقت بخوانید:

- این دستورالعمل ها را به خاطر بسپارید، و اگر دستگاه برای فرد دیگری هم فرستاده شد، آنها هم باید این دستورالعمل ها را داشته باشند.
- بی توجهی در به کار بستن این دستورالعمل ها می تواند منجر به سوختن یا آسیب دیدن دستگاه شود. کارخانه هیچ مسیولیتی در قبال خرابی دستگاه به دلیل به کار بستن این دستورالعمل ها به عهده نمی گیرد.

تشریح دستگاه: (صفحه ۳-A)

- | | |
|--|--------------------------------------|
| A1- سینی فنجان | A8- کنترل پنل |
| A2- درب سرویس | A9- دستگیره بخار |
| A3- هدایت کننده ی قهوه | A10- کاپوچینوساز (قابل جابجایی) |
| A4- محفظه آسیاب قهوه | A11- قیف کاپوچینوساز |
| A5- فیوز داخلی | A12- مخزن آب |
| A6- لامپ ها | A13- لوله قهوه (بارتفاع قابل تنظیم) |
| A7- دستگیره حالت آماده به کار/خاموش/روشن | A14- سینی مخصوص چکه ها |
| A15- سرپوش باریک محفظه | A21- قیف مخصوص قهوه آسیاب شده |
| A16- محفظه باریک | A22- کابل نیرو (کابل برق) |
| A17- دستگیره پیچشی قابل تنظیم | A23- کلید اصلی |
| A18- درب قیف مربوط به قهوه آسیاب شده | A24- سینی |
| A19- پیمانانه | A25- فیلتر تصفیه آب (اگر موجود باشد) |
| A20- محفظه برای پیمانانه | |

توصیف کنترل پنل:

تعدادی از دگمه ها روی پنل چند کاربردی هستند که کاربردهای دیگر آن داخل کرشه نوشته شده است:

B1-صفحه نمایش: برای راهنمایی کاربر در استفاده از دستگاه

B2-دگمه تست قهوه (امتحان فر). 

B3- یک یا دو فنجان قهوه کم 

B4- یک یا دو فنجان قهوه استاندارد 

B5- یک یا دو فنجان قهوه ی زیاد 

B6- دگمه منو که حالت تنظیم شده را فعال یا غیرفعال کند

B7-دگمه مربوط به قهوه آسیاب شده (وقتی که دگمه منو رامیزنید:دگمه NEXT برای نشان دادن پارامترهای

دیگر منوبه کار می رود) 

B8-دگمه شستشو:یک شستشوی اولیه انجام میدهد تا فیوز داخلی را گرم کند (وقتی منو را می زنید:دگمه

CHANGE می تواند پارامترهای بعدی منورا تغییر دهد)

B9-برای گرفتن یا فرستادن آب داغ(وقتی منو را میزنید: دگمه OK پارامترهای منورا راه می اندازد)

بررسی مقدماتی:

کنترل دستگاه بعد از انتقال:

بعد از جابجایی بسته، از کامل بودن دستگاه همراه با تمام متعلقات آن، و سالم بودن دستگاه اطمینان حاصل کنید. چنانچه به طور مشهود دستگاه آسیب دیده بود از آن استفاده نکرده و با خدمات مشتری تماس بگیرید.

راه اندازی دستگاه:

توجه: هنگام راه اندازی دستگاه، به هشدارهای امنیتی زیر دقت کنید:

- راه اندازی دستگاه باید توسط شخص کاملاً حرفه ای و با رعایت تمام قوانین اجباری مربوط به راه اندازی، صورت گیرد (به قسمت راه اندازی توکار نگاه کنید)
- اجزای بسته بندی (کیسه پلاستیکی، فوم پلی استرن و ...) باید از دسترس کودکان دور نگه داشته شود تا از به خطر افتادن آنها جلوگیری شود.
- دستگاه نباید در اتاقی که دمای آن ممکن است تا صفر درجه یا حتی پایینتر کاهش یابد، راه اندازی شود چون ممکن است آب درون دستگاه یخ زده و باعث آسیب دستگاه شود.
- چنانچه ممکن باشد شما باید سختی آب را اندازه بگیرید طبق دستورالعمل قسمت محاسبه سختی آب

اتصال دستگاه به برق:

خطر:  باید چک کنید که منبع برق ورودی در محل همان ولتاژ برآورد شده روی دستگاه را داشته باشد.

دستگاه را حتماً به طور موثر به زمین وصل کنید و برای راه اندازی صحیح حداقل جریان ورودی به دستگاه را که برابر 10A است وارد کنید.

اگر پریز برق محل مورد نظرتان برای دو شاخه دستگاه مناسب نیست، یک پریز مناسب این دو شاخه وجود دارد که باید آن را جایگزین کنید.

برای رعایت قوانین امنیتی یک کلید امنیتی با کمترین فاصله در ۳ میلی متر باید راه اندازی شود. پریزهای چندتایی یا فرعی به کار نبرید و برای یادگیری چگونگی استفاده صحیح از دستگاه، اولین بار باید از دستورالعمل راه اندازی که در پاراگراف های زیر آمده، پیروی کنید.

راه اندازی داخلی دستگاه:

کمترین میزان جریان مورد نیاز برای راه اندازی درست دستگاه باید تعیین شود. دستگاه قهوه ساز باید روی یک ستون یا پایه راه اندازی شود که بوسیله دیوارکوب های صنعتی خیلی محکم به دیوار محکم شود.

توجه:

- تمامی عملکردهای مربوط به راه اندازی و یا تعمیر دستگاه باید در حالتی انجام شود که دستگاه به جریان برق شهر متصل نباشد.
- تمامی وسایل آشپزخانه که در تماس با دستگاه هستند باید دارای مقاومت در برابر دمای در حد ۶۵ درجه سانتیگراد را داشته باشند.
- برای ضمانت تهویه ی درست، یک شکاف در پایین کابینت باید تعبیه شود (به اندازه های مشخص شده در شکل دقت کنید)

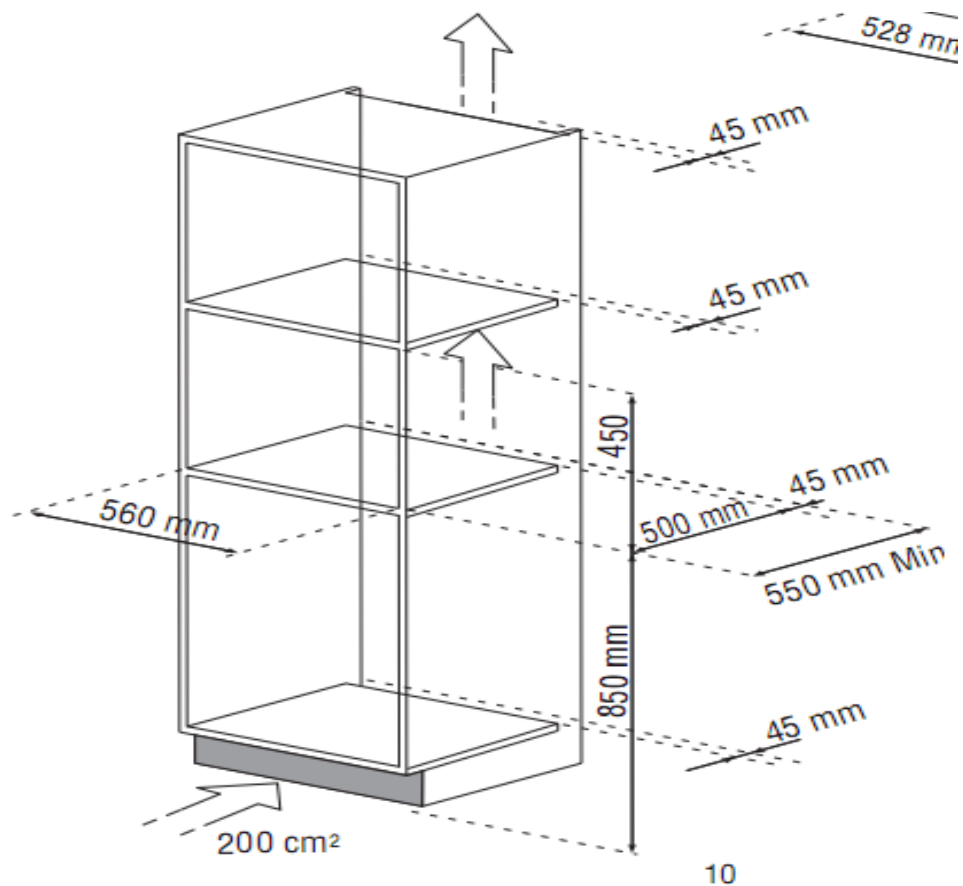

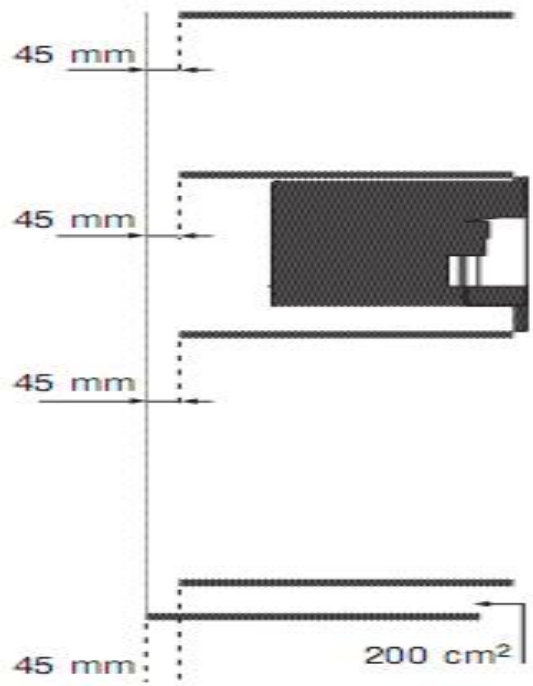
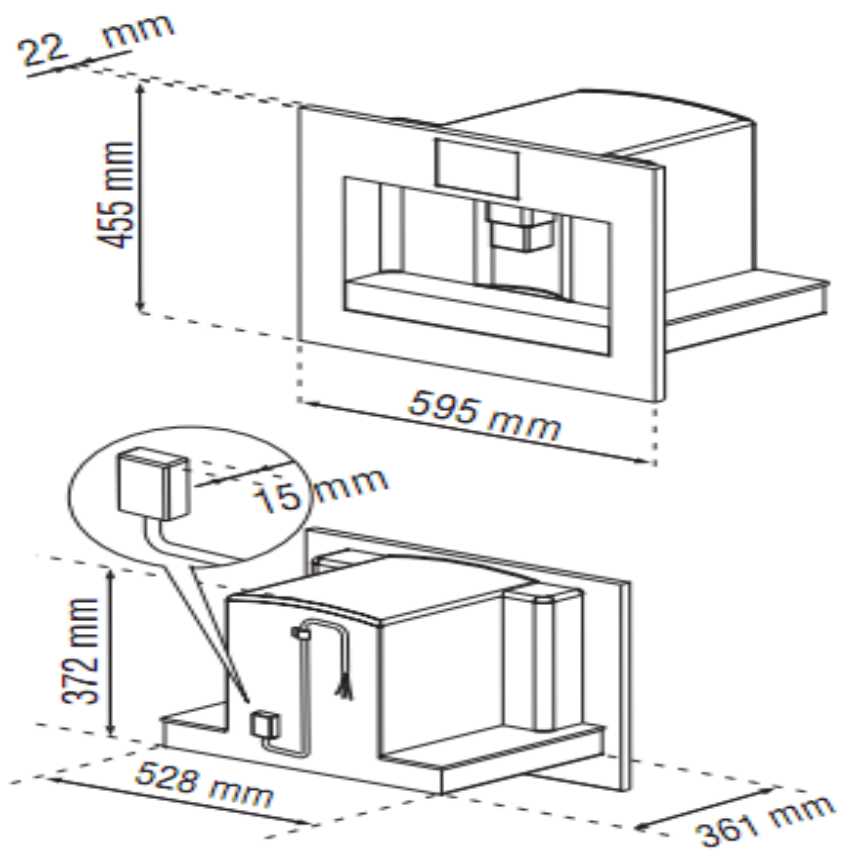

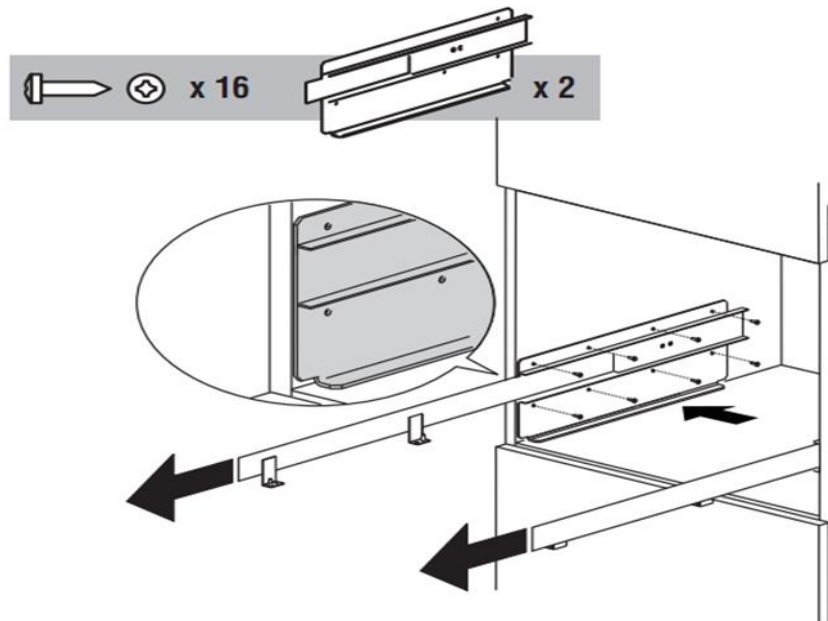

موقعیت ریل ها روی کناره های کابینت به صورتی است که در شکل نشان داده شده است. که این ریل ها توسط پیچ باید ثابت شوند، سپس به طور کامل بیرون کشیده شوند. اگر قهوه ساز روی کشوی گرم کن راه اندازی شود، سطح بالای آن می تواند به عنوان پایه ی ریل ها استفاده شود. در این مورد احتیاجی به سطح مورد نیاز برای قرارگرفتن ریل ها روی آن نیست.

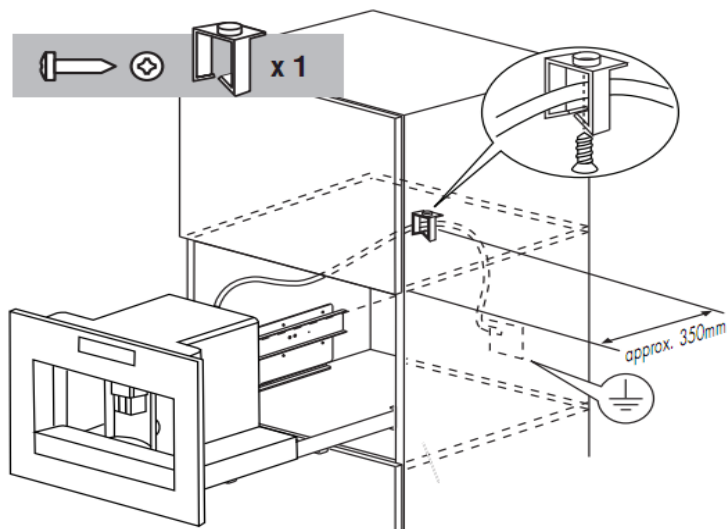

کابل برق را بوسیله گیره یا پنس ثابت کنید تا هنگام داخل یا بیرون کشیدن دستگاه ، بتواند از درگیر شدن سیم ها جلوگیری کند. سیم برق باید به اندازه کافی بلند باشد که برای پرکردن محفظه قهوه، دستگاه براحتی از کابینت خارج شود. دستگاه حتما باید به زمین وصل شود.

قانونگذاری

اتصال دستگاه به برق باید توسط یک تکنسین برق واجد شرایط و با رعایت اصول مربوط به کارخانه تولید کننده دستگاه انجام شود. پریز برق باید در دسترس باشد.

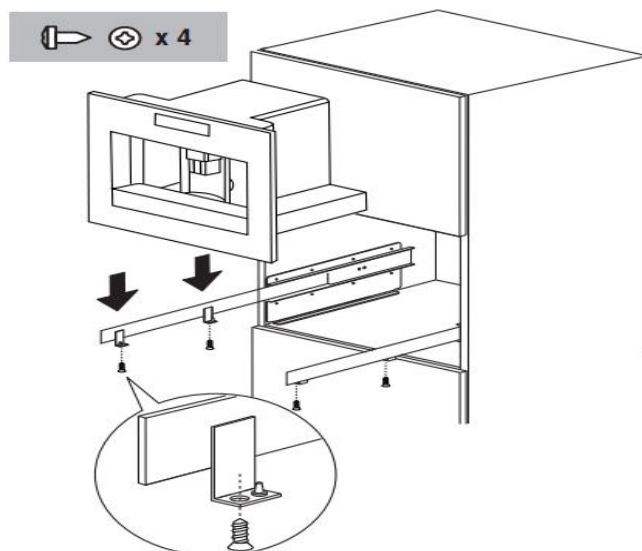

در جاسازی دستگاه روی ریل ها، مطمئن شوید که سوزن ها کاملاً درون محفظه محکم شده اند سپس آنها را با پیچ های نگهدارنده ببندید.

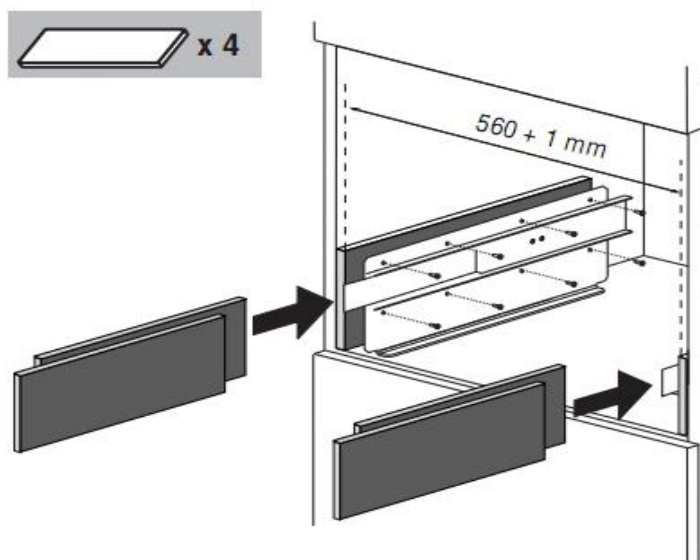

چنانچه نیاز بود می توانید با قراردادن یک گیره فاصله دهنده محل ستون ها را برای قرار گرفتن دستگاه تنظیم کنید

استفاده از دستگاه برای اولین بار:

- از آجایی که قهوه کاملاً در کارخانه آزمایش شده، بنابراین به طور کامل برای آسیاب شدن درون دستگاه آماده است و تضمین شده می باشد.
 - شما باید هر چه زودتر سختی آب مورد استفاده خود را اندازه گیری کنید (طبق دستور العمل مربوط به سختی آب)
- ۱- دستگاه را به منبع اصلی برق شهر وصل کنید و **A23** را فشار دهید. زبان مورد نظرتان را نیز انتخاب کنید:
- ۲- برای قراردادن زبان انگلیسی باید صبر کنید تا دستگاه عبارت (press OK to install English) را نشان دهد. زمانی که عبارت نشان داده شد دکمه **OK (B9)** در شکل (۱) را بزنید. کمتر از سه ثانیه بعد عبارت (English Installed) نشان داده می شود که در این حالت دستگاه به زبان انگلیسی تنظیم شده است.
- چنانچه به اشتباه زبان دیگری را تنظیم کردید، از دستور (changing the language) استفاده کنید تا زبان مورد نظرتان را انتخاب کنید. از دستور العمل نشان داده شده در دستگاه پیروی کنید.
- ۳- پس از ۵ دقیقه دستگاه عبارت (Fill Tank) را نشان می دهد که شما باید محفظه را از آب پر کنید، بیرون بکشید، شستشو دهید و سپس با آب تازه آن را تا کمتر از خط **MAX** پر کنید. محفظه را در جای خود قرار دهید.
- ۴- یک فنجان را زیر کاپوچینوساز قرار دهید (شکل ۳)
- اکنون دستگاه عبارت (HOT WATER PRESS OK) را نشان می دهد که باید دکمه **OK** را بزنید (B9 شکل ۱) بعد از چند ثانیه مقداری آب از کاپوچینوساز جاری می شود (که به طور خودکار متوقف می شود)
- ۵- اکنون دستگاه عبارت (TURNING OFF PLEASE WAIT) را نشان می دهد و آژیر می کشد.
- ۶- با استفاده از دستگیره دستگاه را بیرون بکشید (شکل ۴) در پوش را باز کرده و محفظه را با دانه های قهوه پر کنید. سپس درپوش را بسته و دستگاه را به داخل فشار دهید.
- توجه:**  برای جلوگیری از بد عملکردن دستگاه ، هرگز از قهوه آسیاب نشده ، خشک و منجمد یا دانه های کاراملی شده ی قهوه، یا چیز دیگری که به دستگاه لطمه بزند، استفاده نکنید.
- اکنون قهوه ساز برای استفاده معمولی آماده است.



هنگامی که برای اولین بار می خواهید از دستگاه استفاده کنید، به ۴/۵ فنجان قهوه یا ۴/۵ فنجان کاپوچینو نیاز دارید تا نتیجه دلخواهتان را بگیرید.



هروقت دستگاه با کلید اصلی (A23) روشن شد، یک سری برنامه را جهت (SELF-DIAGNOSIS) اجرا می کند و سپس بوق می زند. برای اینکه دوباره روشن شود، باید دستگیره را بچرخانید.



(A7) به سمت چپ یا راست (شکل ۵)

راه اندازی فیلتر:

بعضی از مدل ها دارای یک فیلتر تصفیه کننده آب می باشند تا کیفیت آب مورد استفاده را بالا ببرند و کاربرد آن را بهبود سازند.

برای راه اندازی آن به صورت زیر عمل کنید:

۱- فیلتر را از بسته بندی خارج کنید (شکل A25)

۲- نشانگر تاریخ را در محلی بغلتانید که نشان دهنده ماهی باشد که دستگاه را در آن ماه استفاده می کنید (شکل ۲۸)



فیلتر به مدت دو ماه می تواند مورد استفاده معمولی قرار گیرد. اگر دستگاه همراه با فیلتر جاسازی شده بدون استفاده باقی بماند، فیلتر حداکثر برای سه هفته قابل استفاده می باشد.

۳- فیلتر را در محفظه آب وارد کنید (A12) و تاجایی که با دکمه محفظه در تماس باشد آن را فشار دهید (شکل ۲۸)

۵- محفظه را پر کرده و در قهوه ساز قرار دهید

۶- کاپوچینوساز را به طرف بیرون بچرخانید (A10) و یک محفظه را در زیر آن قرار دهید (با کمترین ظرفیت در حد ۱۰۰ میلی لیتر)



وقتی فیلتر را داخل دستگاه می گذارید باید دستگاه را نیز از وجود آن با خبر سازید.

۶- دکمه MENU (B6) را فشار دهید تا وارد منو شوید.

۷- دکمه NEXT را فشار دهید (B7) تا عبارت (INSTALL FILTER) نمایش داده شود.

۸- دکمه OK را فشار دهید (B9)

۹- عبارت (HOT WATER PRESS) نمایش داده می شود.

۱۰- دکمه OK را بزنید (B9). دستگاه شروع به فرستادن آب داغ می کند و عبارت (PLEASE WAIT...)

نشان داده می شود. بعد از اینکه جریان آب داغ متوقف شد دستگاه به طور اتوماتیک آماده می شود و

حالت READY نشان داده می شود.

تعویض فیلتر (دوباره راه انداختن فیلتر):

هنگامی که عبارت (REPLACE FILTER) نشان داده می شود و یا بعد از استفاده دستگاه به مدت ۲ ماه، (به

تاریخ نشانگر توجه کنید) فیلتر باید عوض شود.

۱- فیلتر خراب را در آورید.

۲- فیلتر نو را از بسته بندی خارج کنید

۳- نشانگر تاریخ را در محلی بغلتانید که نشان دهنده ماهی باشد که دستگاه را در آن ماه استفاده

میکنید (شکل ۲۸)

۴- فیلتر را در محفظه آب وارد کنید (A12) و تا جاییکه با دکمه محفظه در تماس باشد آنرا فشار دهید (شکل

(۲۸)

۵- محفظه را پر کرده و در قهوه ساز قرار دهید

۶- کاپوچینوساز را به طرف بیرون بچرخانید (A10) و یک محفظه را در زیر آن قرار دهید (با کمترین

ظرفیت درحد ۱۰۰ میلیلیتر)

۷- دکمه (B6) MENU را فشار دهید تا وارد منو شوید

۸- دکمه (B7) NEXT را بزنید تا عبارت RESET FILTER NO را نشان دهد.

۹- دکمه (B8) CHANGE را فشار دهید تا عبارت RESET FILTER YES را نشان دهد.

۱۰- دکمه (B9) OK را بزنید تا تایید شود.

۱۱- اکنون عبارت (HOT WATER PRESS OK) نمایش داده می شود.

۱۲- دکمه (B9) OK را دوباره فشار دهید. دستگاه شروع به فرستادن آب داغ میکند و عبارت (PLEASE

WAIT..) نشان داده میشود. بعد از اینکه جریان آب داغ متوقف شد دستگاه به طور اتوماتیک آماده

میشود و حالت READY نشان داده میشود.

در آوردن فیلتر:

چنانچه تمایل دارید دستگاه را بدون فیلتر استفاده کنید، باید آن را از دستگاه بیرون آورده و به صورت زیر دستگاه را از این امر مطلع کنید:

۱- دکمه (B6)MENU () رافشار دهید تا وارد منوشوید.

۲- دکمه NEXT رافشار دهید (B7) تا عبارت (INSTALL FILTER) نمایش داده شود

۳- دکمه OK رابزنید (B9) تا دستگاه به طور اتوماتیک آماده میشود و حالت READY نشان داده میشود.

روشن کردن و بالا بردن دما:

هر زمان که دستگاه روشن شود، به طور اتوماتیک شروع به اجرای یک روند گرم کردن و شستشوی اولیه می کند که نمی توان آن را متوقف کرد.

تنها بعد از اتمام این روند دستگاه می تواند آماده به کار شود.



خطر سوختگی! در طول شستشوی اولیه مقداری آب داغ از لوله قهوه ساز بیرون می ریزد، بنابراین از

تماس با قطرات پاشیده شده اجتناب کنید.

برای روشن کردن دستگاه باید دستگیره  (A7) را بچرخانید به سمت راست یا چپ (شکل ۵) که

عبارت (HEATING UP PLEASE WAIT) نشان داده می شود.

پس از گرم شدن عبارت (RINSING) نشان داده می شود، که در آن هنگام دستگاه با گردش آب گرم تمام محوطه درونی را به اندازه آب جوشیده داغ کرده است.

وقتی عبارت (READY STANDARD TASTE) نشان داده می شود، دستگاه تا دمای مناسب بالا رفته است.

ساختن قهوه با استفاده از دانه های قهوه:

۱- این دستگاه از پیش طوری تعیین شده که بتواند قهوه را به شکل استاندارد درست کند. علاوه بر این

شما می توانید خودتان نوع قهوه ای را که می خواهید اعم از خیلی رقیق، رقیق، غلیظ، یا خیلی غلیظ انتخاب کنید.

برای انتخاب نوع قهوه مورد نظر، دگمه (B2)  رافشار دهید (شکل ۶) که نوع قهوه مورد نظران را نشان می دهد.

۲- یک فنجان را زیر فواره یا لوله قرار دهید (شکل ۷) تا یک قهوه بسازد. یا ۲ فنجان برای دو قهوه

(شکل ۸) تا جایی که ممکن است فنجان ها را در زیر لوله به هم نزدیک کنید. (شکل ۹)

۳- دکمه (B3) برای قهوه ی کم و دکمه (B4) برای یک قهوه استاندارد و دکمه (B5) برای یک قهوه زیاد می باشد. (شکل ۱۰) اگر دو فنجان قهوه می خواهید، باید دکمه را دو بار بزنید. (در دو مرحله)

برای تغییر دادن مقدار قهوه ای که به طور اتوماتیکی وارد فنجان می شود، به دستورات زیر عمل کنید. (هم اکنون دستگاه دانه ها را آسیاب کرده و شروع به فرستادن قهوه درون فنجان کرده است. یکبار که مقدار معینی از قهوه فرستاده می شود، دستگاه به طور خودبه خود فرستادن قهوه را متوقف کرده و قهوه های آسیاب نشده را به داخل محفظه بر می گرداند)

۴- بعد از چند ثانیه پیام **READY** نشان داده می شود و شما دوباره می توانید قهوه بعدی را درست کنید.

۵- برای خاموش کردن دستگاه کلید (A7) را به سمت راست یا چپ بچرخانید. (شکل ۵)

قبل از بوق زدن دستگاه به طور اتوماتیک شستشو با کمی آب داغ (که کمی آب داغ ازلوله جریان پیدا میکند و این عمل چکاندن روی سینی زیرین نامیده میشود. باید مراقب باشید تا از سوختن با آب داغ جلوگیری شود)

تبصره ۱: اگر قهوه به اندازه خیلی کم فرستاده شود و یا اصلا بیرون نیاید، باید دستگیره تنظیم کننده آسیاب را یکبار در جهت عقربه های ساعت بچرخانید (A17) (شکل ۱۱) (به قسمت تنظیمات آسیاب قهوه رجوع کنید) همین چرخاندن را ادامه بدهید تا میزان قهوه عبوری مناسب باشد.

تبصره ۲: اگر قهوه بسیار سریع فرستاده می شود و یا خامه آن مناسب نیست، باید دستگیره تنظیم آسیاب را یکبار در خلاف جهت عقربه های ساعت بچرخانید (A17) (شکل ۱۱) (به قسمت تنظیمات آسیاب رجوع کنید) وقتی دو فنجان را انتخاب کردید، نباید خیلی زیاد دستگیره تنظیم را بچرخانید چون در آن صورت قهوه ممکن است به صورت قطره ای فرستاده شود.

تبصره ۳: اطلاعاتی برای قهوه داغتر:

- هنگامی که دستگاه را روشن می کنید، اگر می خواهید قهوه کمی درست کنید (کمتر از ۶۰CC)، فنجانان را با آب داغ بشویید تا از قبل گرم باشند. اگر بعد از آخرین باری که قهوه درست شده است، بیشتر از ۲ یا ۳ دقیقه زمان سرپی شده باشد، قبل از آماده کردن قهوه بعدی، باید فضای داخل دستگاه را با فشار دادن دکمه (B8) گرم کنید. (شکل ۱۲)
- می توانید با فرستادن آب به سینی زیرین مخصوص چکه ها، و یا به طور متناوب پروخالی کردن فنجان، از قبل فنجان را گرم کنید.
- به جز گرم کردن اولیه، از فنجان های ضخیم خیلی زیاد استفاده نکنید چون آنها گرمای بسیاری را جذب می کنند.
- فنجان ها را از طریق شستشو با آب داغ گرم کنید.

تبصره ۴: هنگامیکه دستگاه در حال ساختن قهوه می باشد، می توان با فشار دادن دکمه قبلی که انتخاب

شده بود (B3) یا (B4) یا (B5) از فرستاده شدن قهوه جلوگیری کرد.

تبصره ۵: به محض تمام شدن مرحله فرستاده شدن قهوه، برای بهتر شدن کیفیت قهوه در فنجان، فقط دکمه

قبلی که انتخاب کرده بودید را نگه دارید (یا یا یا و یا) تا زمانی که مقدار مورد نیاز بدست بیاید (این عمل باید سه ثانیه بعد از تمام شدن مرحله فرستاده شدن قهوه صورت گیرد)

تبصره ۶: هنگامی که دستگاه عبارت (FILL TANK) را نشان داد، محفظه را با آب پر کنید وگرنه دستگاه

قهوه نمی فرستد و این امر طبیعی است چون آب محفظه بسیار ناچیز است.

تبصره ۷: بعد از حدودا ۱۴ فنجان قهوه (یا ۷ بار، ۲ فنجان قهوه)، دستگاه عبارت (EMPTY GROUNDS

CONTAINER) را نشان می دهد که بیان کننده ی پر بودن محفظه آسیاب است که باید خالی و تمیز شود. تا

زمانیکه محفظه تمیز نشود، دستگاه همین پیغام را تکرار می کند و نمی تواند کار کند.

برای تمیز کردن، درب دستگاه که در جلوی آن است را با کشیدن دستگیره باز کنید (A13) (شکل ۱۳) و سینی

مخصوص چکه ها را خارج کنید (A14) (شکل ۱۴) سپس محفظه را خالی و تمیز کنید.

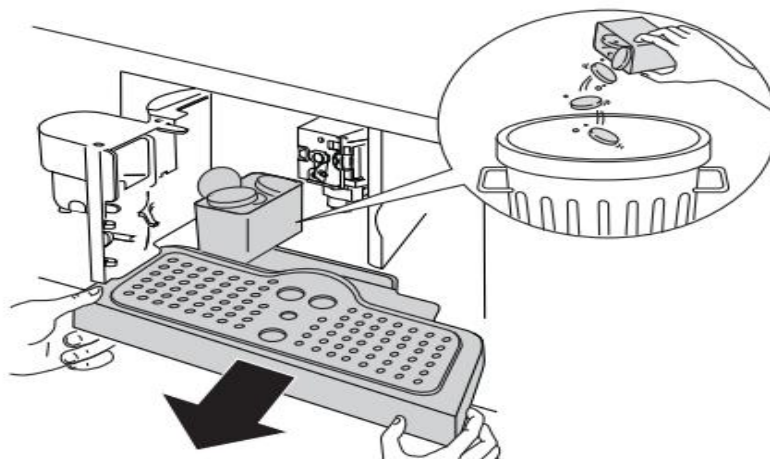

هنگام تمیز کردن، همیشه سینی را کاملاً خارج کنید تا مانع بیرون کشیدن محفظه آسیاب نشود. محفظه را کاملاً خالی و تمیز کنید و درون آن را از تمام رسوبات باقی مانده پاک کنید.



توجه:  هنگام جابجا کردن سینی، محفظه باید خالی شده باشد حتی اگر به طور کامل پر نشده باشد. اگر این کار را نکنید، هنگام درست کردن قهوه بعدی، محفظه آسیاب ممکن است بیش از حد پر شده و باعث مسدود شدن دستگاه شود.

تبصره ۸: هیچگاه در هنگام فرستاده شدن قهوه توسط دستگاه، آب محفظه را بیرون نریزید. اگر آن را جابجا کنید، امکان درست شدن قهوه دیگر وجود ندارد و دستگاه عبارت (GROUND TOO FINE ADJUST MILL AND PRESS OK) را نشان می دهد.



برای استفاده دوباره از دستگاه، دکمه (B9)OK را فشار دهید و برای چند ثانیه آب را از کاپوچینوساز بفرستید.

تغییر دادن مقدار قهوه در فنجان:

این دستگاه به طور قراردادی طوری تنظیم شده است که به طور اتوماتیک قهوه هایی از نوع زیر را می سازد:

- با زدن دکمه (B3)  قهوه ی کم
- با زدن دکمه (B4)  قهوه ی استاندارد
- با زدن دکمه (B5)  قهوه ی زیاد

برای تغییر مقدار قهوه از دستورات زیر پیروی کنید:

- ابتدا دکمه مربوط به نوع قهوه مورد نظرتان را فشار دهید. ( یا  یا ) تا کمتر از ۳ ثانیه بعد از رها کردن دکمه، پیام (PROGRAM QUANTITY) ظاهر می شود و فرستادن قهوه آغاز می شود.
- هنگامیکه مقدار قهوه به میزان مورد نیاز رسید میتوانید دوباره همان دکمه را فشار دهید تا مقدار آن هم انقدر حفظ شود.
- حالا دستگاه دوباره برنامه ریزی شده و پیام READY را نشان می دهد.

تنظیم آسیاب قهوه:

آسیاب قهوه در کارخانه طوری تهیه شده که به طور صحیح کار کند و در ابتدا نیازی به تنظیم ندارد. اگرچه وقتی بعد از اولین فنجان قهوه، مشاهده کردید که سرعت ورود قهوه خیلی آهسته یا سریع بود (مثلا به صورت قطره ای)، می توانید آن را با تنظیمات مربوطه تصحیح کنید (توسط دستگیره مخصوص تنظیم آسیاب (شکل ۱۱ و A17)).



توجه: دستگیره تنظیم آسیاب فقط در حالت انجام کار باید چرخانده شود.

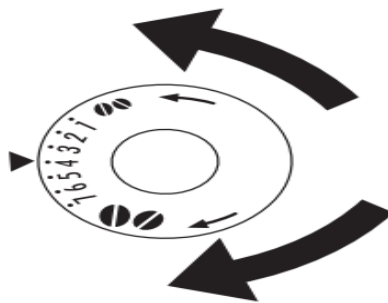

برای جاری شدن آرام و خامه مانند قهوه، به اندازه یک تق کردن در جهت عقربه های ساعت، بچرخانید. (ریز کردن قهوه آسیاب شده)

برای سریع تر شدن جریان قهوه، یکبار آن را در جهت عقربه های ساعت بچرخانید (درشت فرستادن قهوه آسیاب شده)

در کارخانه برای تست دستگاه مقداری قهوه در آن قرار گرفته، بنابراین اگر نشانه ای از قهوه در آسیاب مشاهده شود، طبیعی می باشد.



هرچند جهت اطمینان از نو بودن، باید توجه داشت که دستگاه دارای ضمانت نامه می باشد.

ساختن قهوه اسپرسو با بکارگیری قهوه ی از پیش آسیاب شده (به جای دانه های قهوه):

• دکمه  را فشار دهید (B7) (شکل ۱۵) تا عملکرد قهوه از پیش آسیاب شده را انتخاب کنید. این کار عملکرد آسیاب را متوقف میکند. اکنون دستگاه پیغام (READY PRE-GROUND) را نشان می دهد.

• به کمک دستگیره دستگاه را به سمت بیرون کشیده و خارج کنید.

• سرپوش مرکزی را بلند کرده، و مقداری از قهوه ی از قبل آسیاب شده را درون قیف آن بریزید (شکل ۱۶). سپس به همان ترتیبی که در قسمت ساختن قهوه با دانه ها توضیح داده شد دستگاه را سر جای خود فشار دهید.

حال شما می توانید هر زمان که بخواهید تنها با فشار دادن یکی از دکمه های , , و یا  یک فنجان قهوه درست کنید.

• بعد از استفاده دستگاه با قهوه ی آسیاب شده، برای برگشت به حالت ساختن قهوه با دانه های آسیاب نشده، با فشار دادن دکمه  (B2) (شکل ۶) می توانید برنامه ساختن قهوه با قهوه آسیاب شده را غیر فعال کنید. تا دستگاه دوباره بتواند قهوه را آسیاب کند.

تبصره ۱: هیچگاه وقتی که دستگاه خاموش است یا قطعات داخلی آن باز است قهوه یاز پیش آسیاب شده را درون دستگاه نریزید.

تبصره ۲: هیچگاه درون دستگاه بیشتر از یک میزان مورد نظر، قهوه نریزید در این صورت یا دستگاه نمی تواند قهوه بسازد، یا قهوه ی آسیاب شده به درون دستگاه پاشیده می شود و یا قهوه به صورت قطره ای سرازیر خواهد شد.



تبصره ۳: از پیمانه تعبیه شده در دستگاه استفاده کنید تا میزان قهوه به درستی اندازه گیری شود.

تبصره ۴: برای قهوه اسپرسو فقط باید از قهوه آسیاب شده در داخل قیف استفاده کنید. هیچگاه با دانه های آسیاب نشده یا قهوه یخ زده و خشک یا هر چیز دیگری که ممکن است به دستگاه صدمه بزند آن را پر نکنید.



تبصره ۵: اگر بیش از یک پیمانه از قهوه آسیاب شده به کار بردید و قیف مسدود شد، با یک چاقو قهوه را به سمت پایین فشار دهید (شکل ۱۷). سپس داخل دستگاه را به روش گفته شده در قسمت مربوط به تمیز کردن دستگاه.

جاری شدن آب داغ:

دستگاه به طور قراردادی طوری تنظیم شده است که تا حدود ۲۰۰ میلی لیتر آب داغ تولید کند.

- همواره مطمئن شوید که دستگاه آماده به کار باشد. کاپوچینوساز را به سمت بیرون بچرخانید و یک لیوان را زیر لوله آن قرار دهید. (شکل ۳)
 - دکمه  را فشار دهید (B9) (شکل ۱) که پیغام (HOT WATER PRESS OK) نشان داده می شود.
 - دکمه OK را فشار دهید تا آب داغ جاری شود. (توجه داشته باشید که نباید بیشتر از ۲ دقیقه در هر بار آب داغ جریان یابد)
- برای جلوگیری کردن از جریان آب داغ دکمه  (B9) را فشار دهید.
- اگر یکبار میزان فرستاده شدن آب داغ تنظیم شده باشد، توقف جریان آن به صورت خودکار صورت خواهد گرفت.

ساختن کاپوچینو (با بکارگیری عملکرد بخار):

- کاپوچینوساز (A10) را به سمت مرکز بچرخانید. (شکل ۳)
 - یک لیوان را زیر کاپوچینوساز گذاشته و آن را حدوداً با ۱۰۰ گرم شیر یا هر کاپوچینوی دیگری که قرار است درست کنید پر کنید. در انتخاب مقداری که قرار است در یافت کنید، دقت داشته باشید که میزان شیر هم باید دو یا سه برابر شود.
- پیشنهاد می شود از شیری که سرشیر آن گرفته شده باشد و در دمای یخچال باشد، استفاده کنید.
- دستگیره بخار را بچرخانید  (A9) (شکل ۱۸) (به چپ یاراست)، که در این حالت پیغام (STEAM PRESS OK) نشان داده می شود.
 - دکمه OK را فشار دهید (B9) (شکل ۱)
 - برای متوقف شدن جریان بخار، دستگیره بخار  را بچرخانید. (A9)
 - لوله کاپوچینوساز را درون لیوان شیر فرو ببرید (شکل ۱۹)، توجه کنید که نباید تا بیشتر از ارتفاع نشان داده شده در شکل ۱۹ در آن فرو رود.
 - بخار از کاپوچینوساز بیرون می آید و یک کاپوچینوی کف دار خامه ای شکل را تحویل می دهد.

برای داشتن یک کاپوچینوی کف دار خامه ای شکل، لوله را درون شیر فرو ببرید و لیوان را به آرامی به سمت بالا بیاورید. (نباید از سیستم بخار دستگاه در هر بار بیشتر از ۲ دقیقه استفاده کنید.)

- اگر خواستید یک کاپوچینو با کف کمتری بسازید، عمل بخار دادن را با چرخاندن دستگیره بخار متوقف کنید (A9)

- ابتدا قهوه را به ترتیبی که در دستورات پیشین گفته شده است، به اندازه کافی در لیوان بزرگی درست کرده و سپس آن را با شیر کف دار پر کنید. اکنون کاپوچینوی شما آماده می باشد. چنانچه امتحان کردید و خواستید، می توانید آنرا شیرین تر کنید، یا کمی پودر کاکائو را روی کف آن بریزید.

توجه: همیشه بلافاصله پس از استفاده و درست کردن کاپوچینو، آن را تمیز کنید. به ترتیب زیر عمل کنید:

- دستگیره سیستم را بچرخانید (A9) و دکمه OK را بزنید (B9) تا برای چند ثانیه از حالت کار، خارج شود. این عمل باعث پاک شدن تمام محفظه از آثار باقی مانده شیر می شود. توجه: برای اطمینان حاصل کردن از بهداشت کامل دستگاه، به شما توصیه می شود که هر بار بعد از استفاده از دستگاه اینکار را انجام دهید تا هیچ شیری در مسیر گردش وجود نداشته باشد.
- چند دقیقه منتظر بمانید تا دستگاه خنک شود. سپس با یک دست کاپوچینوساز را محکم بگیرید و با دست دیگر آن را در جهت عقربه های ساعت بچرخانید و به سمت پایین حرکت دهید تا خودش باز شود (شکل ۲۰)
- قیف کاپوچینو ساز را بردارید (A11)
 - با کشیدن آن به سمت پایین به صورت (شکل ۲۱)
 - با آب داغ کاملاً کاپوچینوساز و قیف آن را بشویید.
 - مطمئن شوید که دو سوراخ نشان داده شده در شکل ۲۲ مسدود نباشند. اگر نیاز بود، بوسیله یک سوزن داخل آن را خالی کنید.
- شیبوره را دوبار با قراردادن در جای اول و چرخاندن کامل آن به سمت بالا در داخل کاپوچینوساز، جاسازی کنید.
- لوله ی کاپوچینوساز را نیز با فشار دادن به سمت بالا و چرخاندن آن در خلاف جهت عقربه های ساعت در محل خود جاسازی کنید.

طریقه تمیز کردن و محافظت از دستگاه:

قبل از انجام هرگونه عملیات شستشو، ابتدا دستگاه باید به طور کامل خنک شود و از پریش اصلی قطع شود. از آنجاییکه این دستگاه، یکدستگاه الکترونیکی میباشد، هیچگاه کل دستگاه را داخل آب فرو نبرید. از مواد حلال و خورنده یا زبر و ساینده برای تمیز کردن دستگاه استفاده نکنید. تنها یک پارچه مرطوب و نرم کفایت می کند. هیچ یک از قطعات دستگاه را در ماشین ظرفشویی قرار ندهید.

نحوه تمیز کردن دستگاه قهوه ساز:

اجزای نام برده در زیر باید تمیز شوند:

- محفظه آسیاب قهوه (A4)
- سینی مخصوص چکه ها (A14)
- محفظه آب (A12)
- لوله یا فواره قهوه (A13) و قیف کاپوچینوساز (A11) و لوله کاپوچینوساز (A10)
- قیف مخصوص قهوه ی آسیاب شده (A21)
- داخل دستگاه که پس از باز کردن در ب دستگاه قابل دسترسی خواهد بود. (A2)
- فیوز داخلی (A5)

تمیز کردن محفظه آسیاب قهوه:

وقتی پیغام (EMPTY GROUNDS CONTAINER) نشان داده شد، محفظه آسیاب باید خالی شده و تمیز شود.

تا زمانی که محفظه تمیز نشود دستگاه این پیغام را نشان داده و نمی تواند کار کند. برای تمیز کردن:

- درب دستگاه را باز کرده (A2) به سمت جلو بکشید (شکل ۱۳)، سینی را بیرون بیاورید (A14) مانند شکل ۱۴، آن را خالی کرده و تمیز کنید.
- محفظه آسیاب را خالی و تمیز کنید تا تمامی رسوب باقی مانده از ته آن پاک شود.

توجه:  اگر سینی مخصوص چکه ها به درستی خالی نشود، ممکن است آب از لبه های دستگاه لبریز شده و داخل یا اطراف دستگاه نفوذ کند. این امر موجب صدمه رساندن به دستگاه و کابینت می شود. این سینی با یک نشانگر اندازه مجهز شده است (شکل ۲۴). قبل از اینکه از نشانگر سینی بیرون بزنند، باید آن را خالی و تمیز کنید.

تمیز کردن سینی :

 **توجه:** اگر سینی مخصوص چکه ها به درستی خالی نشود، ممکن است آب از لبه های دستگاه لبریز شده و داخل یا اطراف دستگاه نفوذ کند. این امر موجب صدمه رساندن به دستگاه و کابینت میشود. این سینی به یک نشانگر قرمز رنگ مجهز شده است (شکل ۲۴) قبل از اینکه نشانگر سینی بیرون بزند، باید آنرا خالی و تمیز کنید.

برای جابجا کردن سینی:

۱. درب دستگاه را باز کنید (A2) (شکل ۱۳)
۲. سینی را بیرون بکشید (A14) و محفظه آسیاب را نیز بیرون بکشید (A4) (شکل ۱۴)
۳. سینی و محفظه آسیاب را خالی کرده (A4) و کاملا بشوید.
۴. دوباره آنها را در جای خود قرار دهید (A4)
۵. درب دستگاه را ببندید.

تمیز کردن محفظه آب:

۱. داخل محفظه را بوسیله یک پارچه مرطوب و کمی مایع شستشوی ملایم، کاملا باید تمیز کنید (A12) (تقریبا یک بار در ماه)
۲. طوری تمیز کنید که تمام مایع شستشو کاملا پاک شده و سپس آن را آب بکشید.

تمیز کردن لوله قهوه ساز:

۱. به طور متناوب بعد از استفاده از دستگاه، باید لوله قهوه ساز (A13) را بوسیله اسفنج یا پارچه تمیز کنید (شکل ۲۵)
۲. حتما سوراخ های لوله را چک کنید که مسدود نشده باشد. اگر نیاز بود می توانید بوسیله خلال دندان یا هر شیء نوک تیزی داخل سوراخ را تمیز کنید. (شکل ۲۳)

تمیز کردن قیف مخصوص قهوه آسیاب شده:

- تقریبا یک بار در هر ماه، قیف مخصوص قهوه آسیاب (A21) را چک کنید که مسدود نشده باشد. چنانچه نیاز بود، با یک چاقو رسوبات باقی مانده در قیف را تمیز کنید. (شکل ۱۷)

 **خطر!** قبل از انجام هر گونه پاکیزگی، دستگاه باید با زدن کلید اصلی (A23) خاموش باشد و از پریز اصلی نیز کشیده شود. و هیچگاه دستگاه را داخل آب فرو نبرید.

تمیز کردن داخل دستگاه قهوه ساز:

۱. تقریباً یک بار در هر ماه چک کنید که داخل محفظه دستگاه کثیف نباشد. چنانچه نیاز بود، رسوبات باقی مانده درون آن را با یک اسفنج و یا چاقو پاک کنید.
۲. آنچه که درون دستگاه باقی مانده را می توانید با یک جاروبرقی نیز تمیز کنید. (شکل ۲۶)

تمیز کردن فیلتر:

فیلتر (A5) باید کمتر از یک بار در هر ماه تمیز شود.

 **توجه:** وقتی دستگاه روشن است، فیلتر (A5) نباید بیرون کشیده شود. چنانچه توجه نکرده و این کار را انجام دهید باعث صدمه وارد کردن به دستگاه خواهید شد.

۱. مطمئن شوید که دستگاه به درستی خاموش شده باشد. (به پیغام (Turning the appliance off) توجه کنید)

۲. درب دستگاه را باز کنید (A2) (شکل ۱۳).

۳. سینی (A14) و محفظه آسیاب را بیرون بکشید (شکل ۱۴)

۴. دو دکمه قرمز رنگ در دو طرف فیلتر را که مربوط به رهاشدن فیوز است فشار داده و همان موقع فیوز را بیرون بکشید (شکل ۲۷)

 **توجه!** برای تمیز کردن فیلتر مایع ظرفشویی به کار نبرید. چون ماده روغنی را به درون پیستون دستگاه انتقال می دهد و باعث از کار افتادن و قفل شدن (گریپاژ کردن) خواهد شد.

۵. حدود ۵ دقیقه فیلتر را داخل آب بنحیسانید و سپس آن را با ضربه های آهسته شستشو دهید.

۶. بعد از تمیز کردن، دوباره آن را با آرام سر دادن آن روی نگهدارنده و محکم کردن روی دکمه، در محل خود جاسازی کنید (A5)

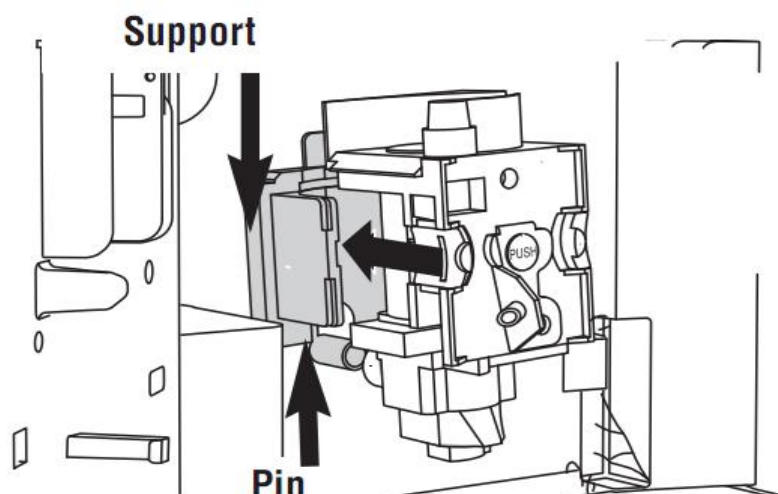

سپس نشانگر push را که روی آن است به طور کامل فشار داده تا در جای خود محکم شود.



چنانچه فیوز به سختی جاسازی می شود، ابتدا باید کاملاً آن را در جاهای مناسبی که در شکل نشان داده شده تنظیم کنید و کلیدهای مورد نظر را با قدرت فشار دهید تا مانند شکل جاسازی درست انجام شود.

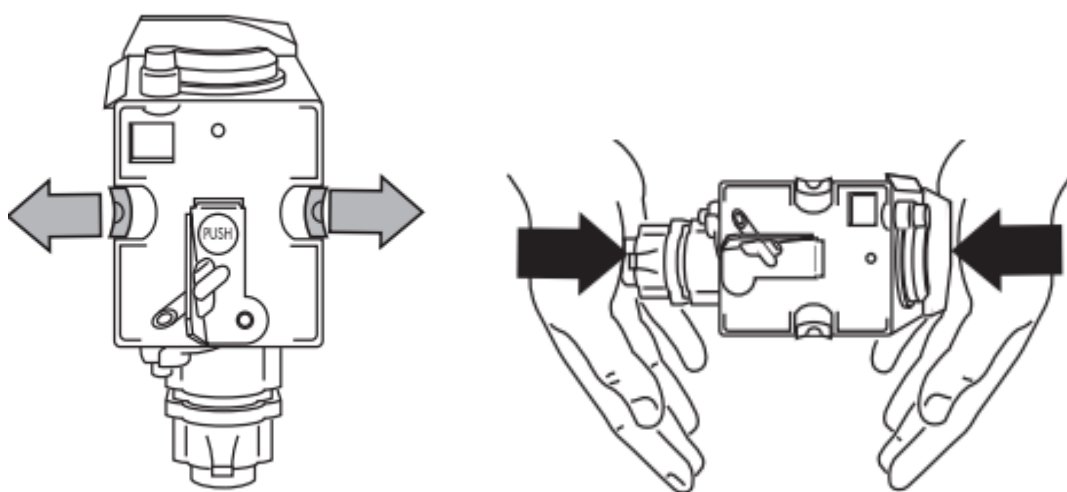

۷. یکبار قرار دهید، و مطمئن شوید که دو دکمه قرمز صدا داده باشند و محکم شوند.

۸. سینی (A14) و محفظه آسیاب را نیز جاگذاری کنید.

تغییر دادن و تنظیم کردن پارامترهای منو:

بعد از چرخاندن دستگیره  (A7) و منتظر آماده به کار شدن دستگاه، می توانید از کلیدهای زیر که در منوی دستگاه وجود دارند، برای بهبود عملکرد دستگاه و تغییر دادن پارامترها استفاده کنید:

- CLOCK
- START TIME 7:30
- AUTO-START NO
- DESCALE NO
- TEMPERATURE MEDIUM
- OFF AFTER 1 HOUR
- WATER HARDNESS 4
- DEFAULT VALUES NO
- INSTALL/UNINSTALL FILTER
- FILTER RESET NO

تنظیم ساعت:

برای تنظیم ساعت، به صورت زیر عمل کنید:

- دکمه MENU را بزنید (B6) و سپس دکمه (B7)NEXT و همینطور ادامه دهید تا دستگاه عبارت (CLOCK...00:00) را نشان دهد.
 - سپس دکمه CHANGE را فشار دهید (B8) تا بتوانید ساعت دستگاه را تنظیم کنید.
(اگر دکمه CHANGE را پایین نگه دارید زمان به سرت تغییر می کند تا جایی که می خواهید آن را ثابت نگه دارید)
 - دکمه OK را فشار دهید (B9) تا تایید شود.
 - دکمه MENU را بزنید تا از برنامه خارج شوید یا دکمه NEXT را بزنید تا بازهم بتوانید پارامتر دیگر را تغییر دهید.
- اگر حالت (Auto-start) شروع به کار خودبه خودی تنظیم شده است، وقتیکه دستگاه در حالت آماده به کار (stand-by) است، هر دکمه ای را که فشار دهید علامت  نشان داده می شود.

تنظیم زمان شروع به کار خود به خود دستگاه :

- عملکرد این برنامه به گونه ای است که با تنظیم ساعت، دستگاه در همان زمان شروع به کار می کند.
- ابتدا مطمئن شوید که ساعت دستگاه به درستی تنظیم شده باشد (مطابق دستور قبلی می توانید آن را تنظیم کنید)
 - دکمه MENU را فشار دهید. (B6) (چراغ بالای دکمه روشن می شود)
 - سپس دکمه NEXT را بزنید (B7) و آن را تکرار کنید تا زمانیکه دستگاه عبارت (START TIME 00:00.... را نشان دهد.
 - دکمه CHANGE را فشار دهید (B8) تا زمان دلخواه برای شروع به کار اتوماتیک دستگاه را تنظیم کنید.
 - (اگر دکمه CHANGE را پایین نگهدارید زمان به سرعت تغییر میکند تا جاییکه میخواهید آنرا ثابت نگهدارید)
 - دکمه OK را فشار دهید (B9) تا تایید شود.
 - دکمه NEXT را یکبار فشار دهید که دستگاه در این حالت عبارت (AUTO-START NO) را نشان می دهد، سپس دکمه CHANGE را بزنید تا عملکرد را بهتر سازد و دستگاه عبارت (AUTO-START YES) را نشان دهد.
 - دکمه OK را فشار دهید تا حالت شروع به کار خودبه خود فعال شود.
- تبصره: وقتی دستگاه خاموش باشد، و حالت شروع خودبه خودی تنظیم شده باشد، علامت  نشان داده می شود روی قسمت مربوط به زمان دستگاه.
- دکمه MENU را بزنید تا از برنامه خارج شوید یا دکمه NEXT را بزنید تا باز هم بتوانید پارامتر دیگری را تغییر دهید.

جرم گیری :

 **توجه:** قبل از جرم گیری مطمئن شوید که فیلتر تصفیه کننده آب بیرون آورده شده باشد.

 توجه: جرم گیرها حاوی اسیدهایی هستند که ممکن است به چشم و پوست آسیب برساند.

توجه و رعایت نکات ایمنی که توسط کارخانه در پاکت جرم گیر آورده شده است، بسیار حیاتی می باشد. و همچنین توجه به هشدارهای زیر که نحوه عملکردمان هنگام تماس چشم یا پوست دست به جرم گیر را توضیح می دهد.

 تنها به توصیه های کارخانه سازنده جرم گیرها عمل کنید. استفاده از جرم گیرهای دیگر از نظر ضمانتی نامعتبر می باشد. این جرم گیرها باعث خراب شدن دستگاه شده و همانطور که گفته شد باعث نامعتبر شدن ضمانتنامه می شود.

زیاده از حد کار کردن دستگاه، و بالارفتن دائمی دمای آب، هنگام درست کردن قهوه، موجب افزایش میزان آهک درون مسیر گردش دستگاه می شود.

وقتی پیغام (DESCALE) نشان داده می شود، دستگاه نیاز به جرم گیری دارد که در این صورت باید به صورت زیر عمل کنید:

- مطمئن شوید که دستگاه آماده است و فیلتر تصفیه آب بیرون آورده شده باشد.
- دکمه MENU را فشار دهید (B6) و سپس دکمه (B7) NEXT و آنقدر ادامه دهید تا دستگاه عبارت (DESCALE NO) را نشان دهد.
- دکمه (B8) CHANGE را بزنید تا عبارت (DESCALE YES) را نشان دهد.
- دکمه OK را فشار دهید تا برنامه جرم گیری انجام شود.
- محفظه آب را خالی کنید، محتویات درون بطری جرم گیر را طبق دستورات و توصیه های داخل بسته آن، درون محفظه آب بریزید. سپس آب را تا محل نشانه max درون محفظه اضافه کنید.
- هنگامیکه عمل جرم گیری را انجام می دهید از همان مارک جرم گیر که توسط کارخانه تصویب شده و داخل بسته فراهم شده است استفاده کنید (یا از جرم گیری که توسط خدمات مشتری معرفی شود). همواره از دستورالعمل موجود روی بسته استفاده کنید.
- کاپوچینوساز را به قیف وصل کنید.
- یک محفظه با ظرفیت حداقل ۱.۵ لیتر زیر کاپوچینوساز قرار دهید. (شکل ۳)

- دکمه OK را فشار دهید. اکنون جرم گیراز کاپوچینوساز به محفظه زیرین سرازیر می شود.
و عبارت (APPLIANCE IN DESCALE) نمایش داده می شود.
- برنامه جرم گیری به طور خودکار یک سری عملیات فرستادن و متوقف کردن جریان را انجام می دهد تا تمام آهک و رسوبات از دستگاه خارج شود.
- بعد از حدود ۳۰ دقیقه، دستگاه عبارت (RINSING FILL TANK) نشان داده می شود.
اکنون دستگاه باید شستشو کند تا رسوبات حاصل از حلال جرم گیر از داخل دستگاه دفع شود. به صورت زیر ادامه دهید:
- محفظه آب را خالی کنید و آن را با آب تازه شستشو داده و پر کنید.
- محفظه را جدا کنید
- ظرف را نیز خالی کرده و دوباره در زیر کاپوچینوساز قرار دهید.
- دکمه OK را فشار دهید. آب داغ از لوله کاپوچینوساز به داخل ظرف زیر آن خارج شده و دستگاه عبارت (RINSING) را نشان می دهد.
- هنگامیکه محفظه آب خالی شود، پیغام (RINSING COMPLETE...PRESS OK) نشان داده می شود.
- دکمه OK را بزنید و دوباره محفظه آب را با آب تمیز پر کنید.
- اکنون برنامه جرم گیری پایان یافته است و دستگاه آماده درست کردن قهوه می باشد.
تبصره: اگر برنامه جرم گیری قبل از کامل شدن پایان پذیرد، دستگاه همچنان پیغام descaling را نشان می دهد و تمام این عملیات باید از نو شروع شود.
محفظه آب را خالی کرده و با آب تمیز و یکفنجان آبداغ آن را شستشو دهید.

توجه: بی توجهی به عمل جرم گیری باعث نامعتبر شدن ضمانت دستگاه می شود.



تغییر دادن دمای قهوه:

برای تغییر دمای قهوه، به صورت زیر عمل کنید:

- دکمه MENU را بزنید (B6) و سپس دکمه NEXT را فشار دهید. (B7) و آنقدر ادامه دهید تا دستگاه عبارت (TEMPRATURE HIGH...) را نشان دهد.
- دکمه CHANGE را فشار دهید (B8) تا دستگاه دمای مورد نیازتان را نشان دهد.
- دکمه OK را فشار دهید (B9) تا تایید شود.
- دکمه MENU را بزنید تا از برنامه خارج شوید یا دکمه NEXT را بزنید تا باز هم بتوانید پارامتر دیگری را تغییر دهید.

تغییر دادن مدت زمان روشن باقی ماندن دستگاه:

دستگاه به طور قراردادی طوری تنظیم شده است که یک ساعت بعد از دست کردن آخرین قهوه به طور خودکار خاموش شود. برای افزایش مدت زمان روشن ماندن دستگاه (حداکثر تا سه ساعت) به صورت زیر عمل کنید:

- دکمه MENU را بزنید (B6) و سپس دکمه NEXT را فشار دهید (B7).
و آنقدر ادامه دهید تا دستگاه عبارت (OFF AFTER 1 HOUR) را نشان دهد.
- دکمه CHANGE را فشار دهید (B8) تا دستگاه عدد مورد نیازتان را برای تنظیم مدت زمان روشن ماندن دستگاه نشان دهد.
- دکمه OK را فشار دهید (B9) تا تایید شود.
- دکمه MENU را بزنید تا از برنامه خارج شوید یا دکمه NEXT را بزنید تا باز هم بتوانید پارامتر دیگری را تغییر دهید.

تنظیم سختی آب:

بعد از اینکه دستگاه برای امتحان در یک کارخانه اجرا می شود، تمامی مراحل دوره جرم گیری و زمان نشان دادن پیغام DESCAL، بر پایه بیشترین میزان آهکی که ممکن است در آب مورد استفاده آنها وجود داشته باشد تنظیم میشود.

چنانچه بخواهید ، می توانید اجرای این دوره را با کمتر کردن مقدار **descaling** انجام دهید و با تنظیم برنامه ای از دستگاه که بر پایه مقدار واقعی آهک موجود در آب به کار رفته است عمل کنید. که برای این کار به صورت زیر عمل کنید:

- برگه مخصوص اندازه گیری سختی آب را که به صفحه ۲ کتاب راهنما متصل است را بکنید و از بسته خارج کرده و آن را به طور کامل در آب مورد استفاده تان فرو کنید و به مدت ۳۰ ثانیه نگه دارید تا رنگ آن تغییر کرده و نشانه مربع قرمز در آن نمایان شود.
- با چرخاندن دستگیره (A7) دستگاه را روشن کنید. (شکل ۵)
- دکمه MENU را بزنید (B6) و سپس دکمه NEXT را فشار دهید. (B7) و آنقدر ادامه دهید تا دستگاه عبارت (WATER HARDNESS 4) را نشان دهد.
- دکمه CHANGE را به طور مداوم بزنید تا عدد آن متناسب با تعداد مربع های قرمز رویت شده در برگه مخصوص سنجش سختی آب باشد. (به عنوان مثال، اگر سه مربع قرمز در برگه رویت شد، باید آنقدر دکمه را بزنید تا دستگاه (WATER HARDNESS 3) را شان دهد.)
- دکمه OK را بزنید تا تایید شود. اکنون قهوه ساز برای اعلام پیغام **DESCALE** ، در زمان متناسب با سختی واقعی آب مورد استفاده ی شما، برنامه ریزی شده است .

تغییر دادن مقدار قراردادی: (RESET)

چنانچه مقدار اصلی را تغییر داده اید، مقدار قراردادی اولیه را می توانید به صورت زیر بازنشانی کنید:

- دکمه MENU را بزنید (B6) و سپس دکمه NEXT را فشار دهید. (B7) و آنقدر ادامه دهید تا دستگاه عبارت (RESET TO DEFULT NO) را نشان دهد.
- دکمه CHANGE (B8) را فشار دهید تا دستگاه عبارت (RESET TO DEFULT YES) را نشان دهد.
- دکمه OK را فشار دهید تا تایید شده و مقدار قراردادی دوباره بازنشانی شود.
- اکنون دستگاه بازنشانی شده و آماده به کار است و پیغام **READY** را نشان می دهد.

تغییر دادن زبان:

برای تغییر زبان، دکمه CHANGE را کمتر از ۵ ثانیه نگه دارید تا دستگاه زبان های مختلف را راه اندازی کرده و نشان دهد. زبان مورد نظرتان را همانطور که در بخش (استفاده از دستگاه برای اولین بار) توضیح داده شده است، انتخاب کنید.

خاموش کردن دستگاه:

هر زمان که دستگاه خاموش شود، یک سری شستشوی خودبه خود را انجام می دهد که نمی توان آن را متوقف ساخت.

 **خطر سوختن!** در مدت شستشو، کمی آب داغ از لوله های قهوه ساز جاری می شوند. از تماس با قطرات این آب داغ جدا خودداری کنید. برای خاموش کردن دستگاه، دستگیره مربوط به حالت خاموش/روشن / و یا حالت آماده به کار (A7) را بچرخانید. و دستگاه در این حالت عملیات شستشو را آغاز کرده سپس خاموش می شود.

 ! چنانچه دستگاه برای مدت زمان طولانی مورد استفاده قرار نخواهد گرفت، کلید اصلی در پشت دستگاه را در حالت 0 قرار دهید (A23)

مشخصات فنی:

ولتاژ: 220-240 V ~ 50/60 Hz max. 10A وزن: ۲۶ کیلوگرم

توان جذبی دستگاه: 1350 W فشار: ۱۵ bars

اندازه دستگاه (طول و عرض و ارتفاع): 560x 450x550 mm ظرفیت محفظه آب: ۱.۸ لیتر

 دستگاه از مقررات EC به صورت زیر پیروی می کند:

- قانون ولتاژ پایین 2006/95/EC و اصلاحات بعدی.
- قانون EMC2004/108/EC و اصلاحات بعدی
- مواد و اجزای دستگاه در ارتباط با تطابق غذایی و مقررات مربوط به EEC 1935/2004 میآید.



دور انداختن:

وسایل الکتریکی نباید مانند ضایعات خانگی دور انداخته شود. دستگاه هایی با این خصوصیات، با مقررات اروپایی 2000/96/EC حمایت می شوند. تمامی دستگاههای الکترونیکی که غیر قابل استفاده باشند و از این قبیل، باید جدا از ضایعات خانگی دور انداخته شوند، و به مرکز مخصوص تصویب شده تحویل داده شوند. دور انداختن صحیح این دستگاه ها، از آسیب دیدن طبیعت و به خطر افتادن سلامتی جلوگیری خواهد کرد. برای اطلاعات بیشتر در مورد دور انداختن این وسایل، با مدیریت منطقه خود تماس گرفته و قسمت مربوط به ضایعات این دستگاه را پرسید و یا از فروشگاه‌هایی که از آن خریداری نمودید پرسید.

پیغام های نشان داده شده:

رفع مشکل	علت نمایش پیغام	پیغام نمایش داده
<ul style="list-style-type: none"> • محفظه را از آب پر کنید/یا آن را به درستی جاسازی کنید تا جایی که امکان دارد فشار دهید. 	<ul style="list-style-type: none"> • محفظه آب خالی است یا به درستی در جای خود قرار ندارد. 	FILL TANK
<ul style="list-style-type: none"> • دستگیره تنظیم آسیاب را بکبار در جهت عقربه های ساعت بچرخانید (۷) • دکمه ok را بزنید تا آب از کاپوچینوساز بیاید. 	<ul style="list-style-type: none"> • قهوه به خوبی آسیاب شده و آماده جاری شدن است • دستگاه به درستی کار نمی کند، در چرخش هیدرولیکی آن هوا وجود دارد. 	GROUND TOO FINE ADJUST MILL alternating with PRESS OK
<ul style="list-style-type: none"> • محفظه را خالی و تمیز کرده سپس جاسازی کنید. • هنگام خارج کردن سینی، محفظه آسیاب را خالی کنید حتی اگر کاملاً پر نباشد. در غیر اینصورت محفظه پر شده و داخل دستگاه پاشیده میشود. 	<ul style="list-style-type: none"> • محفظه آسیاب خیلی پر است یا بیشتر از ۳ روز از آخرین باری که قهوه در ست شده گذشته است (این بهداشت صحیح دستگاه را تضمین می کند) 	EMPTY GROUNDS CONTAINER
<ul style="list-style-type: none"> • در دستگاه را باز کرده و محفظه را جاسازی کنید. 	<ul style="list-style-type: none"> • بعد از تمیز کردن، محفظه آسیاب جاسازی نشده است 	INSERT GROUNDS CONTAINER
<ul style="list-style-type: none"> • دستگاه را خارج کرده و قهوه آسیاب شده را قرار دهید • همانطور که در بخش تمیز کردن قیف توضیح داده شد، آنرا به کمک چاقو خالی کنید 	<ul style="list-style-type: none"> • بدون جاگذاری قیف قهوه بر نامه قهوه آسیاب شده انتخاب شده است. • قیف (A21) قفل شده است 	ADD PRE-GROUND COFFEE

پیغام های نشان داده شده:

رفع مشکل	علت نمایش پیغام	پیغام نمایش داده
<ul style="list-style-type: none"> • در اولین فرصت باید پروژه جرم گیری طبق دستورات بخش جرم گیری انجام شود. 	<ul style="list-style-type: none"> • دستگاه باید جرم گیری شود 	DESCALE
<ul style="list-style-type: none"> • یک قهوه ملایم تر انتخاب کنید و یا مقدار آن را کاهش داده و دوباره قهوه در ست کنید. 	<ul style="list-style-type: none"> • قهوه بسیار زیاد استفاده شده است. 	LESS COFFEE
<ul style="list-style-type: none"> • محفظه دانه های قهوه را پر کنید. 	<ul style="list-style-type: none"> • دانه های قهوه تمام شده اند. 	FILL BEANS CONTAINER
<ul style="list-style-type: none"> • فیوز داخلی را همانطور که در بخش تمیز کردن فیوز داخلی گفته شده جاسازی کنید. 	<ul style="list-style-type: none"> • فیلتر داخلی بعد از تمیز کردن جاسازی نشده است. 	INSERT INFUSER ASSEMBLY
<ul style="list-style-type: none"> • درب دستگاه را ببندید. 	<ul style="list-style-type: none"> • درب دستگاه باز است. 	CLOSE DOOR
<ul style="list-style-type: none"> • داخل دستگاه را مطابق دستورات بخش نگهداری پاکیزگی دستگاه، تمیز کنید و اگر پیغام همچنان نشان داده شد، با مرکز خدمات تماس بگیرید 	<ul style="list-style-type: none"> • داخل دستگاه بسیار کثیف است. 	GENERAL ALARM
<ul style="list-style-type: none"> • فوراً باید فیلتر تصفیه را مطابق بخش عوض کردن فیلتر، تعویض کنید 	<ul style="list-style-type: none"> • فیلتر تصفیه آب باید تعویض شود. 	REPLACE FILTER!

نارسایی ها و مشکلات

در لیست زیر تعدادی از نواقص و مشکلاتی که ممکن است بروز کند وجود دارد، چنانچه با دستورالعمل های ذکر شده برای آنها، مشکل حل نشد، با خدمات مشتری تماس حاصل فرمایید.

مشکل	علت بوجود آمدن مشکل	نحوه برطرف کردن
قهوه به اندازه کافی داغ نباشد	<ul style="list-style-type: none">• فنجان ها از قبل گرم نشده اند.• فیوز داخلی سرد شده است، چون از زمان آخرین قهوه، ۲ یا ۳ دقیقه می گذرد.	<ul style="list-style-type: none">• فنجان ها را با شستشو بوسیله آب داغ گرم کنید.• قبل از درست کردن قهوه، فیوز داخلی را با دکمه (B8) گرم کنید.
قهوه به اندازه کافی خامه مانند نباشد.	<ul style="list-style-type: none">• قهوه بسیار زبر و درشت آسیاب شده است.• نوع قهوه مناسب نمی باشد.	<ul style="list-style-type: none">• دستگیره تنظیم آسیاب را یک دور در خلاف جهت عقربه های ساعت بچرخانید. (شکل ۱۱)• یک نوع قهوه را برای اسپرسو و قهوه به کار ببرید.
قهوه بسیار کند و به صورت قطره ای جاری شود.	<ul style="list-style-type: none">• قهوه بسیار زیاد آسیاب شده است.	<ul style="list-style-type: none">• دستگیره تنظیم آسیاب را در حین کار در خلاف عقربه های ساعت بچرخانید (شکل ۱۱) و آنقدر ادامه دهید تا میزان قهوه جاری شده مناسب باشد• اثر آن تنها پس از ساختن دو فنجان قهوه قابل رویت است.

نار سایبها و مشکلات

مشکل	علت بوجود آمدن مشکل	نحوه برطرف کردن
قهوه از یکی از لوله ها بیرون نریزد.	• لوله ها مسدود یا قفل شده اند.	• بوسیله یک خلال دندان داخل آنها را تمیز کنید (شکل ۲۳)
قهوه از لوله ها جاری نشود ولی از کناره درب دستگاه بیرون بریزد.	• سوراخ لوله ها با دانه های قهوه مسدود شده است. • مسیر هدایت کننده قهوه مسدود شده و مانع چرخش قهوه در سمت در دستگاه می شود.	• چنانچه نیاز باشد باید رسوبات را بوسیله خلال دندان یا برس مو کوتاه آشپزخانه خارج کنید (شکل ۲۳) • به دقت مسیر گردش قهوه (A3) مخصوصا لولاها را تمیز کنید.
به جای قهوه، آب از لوله ها جاری شود.	• ممکن است قهوه ی آسیاب شده درون قیف مسدود شده باشد. (A21)	• قیف را بوسیله یک چنگال چوبی یا پلاستیکی تمیز کنید. داخل دستگاه را نیز تمیز کنید.
قهوه بسیار سریع جاری شود.	• قهوه بسیار درشت آسیاب شده است.	• دستگیره تنظیم آسیاب را در حین کار در خلاف جهت عقربه های ساعت بچرخانید (شکل ۱۱) وقتی دو فنجان قهوه می خواهید، از چرخاندن بیش از حد آن خودداری کنید. چون ممکن است بسیار کند جاری شود. اثر آن تنها پس از ساختن دو فنجان قهوه قابل رویت است.

دستور تهیه چند نوع قهوه:

راهنمایی: دشیر را به سبکی و با ضربه های تند
بزینید و به آرامی آن را به بقیه مواد اضافه
کنید. بهترین روش سرو آن همراه با کیک شکلاتی
می باشد.

قهوه PUNCH:

مواد لازم برای ۶ نفر:

نیم لیتر قهوه داغ

نیم لیتر شربت شیرین

نیم لیتر نوشیدنی

۱۰۰ گرم شکر قهوه ای

روش تهیه:

قهوه را درون ظرف گودی بریزید. نوشیدنی و
شربت شیرین را به آن اضافه کرده و آن را تا
رسیدن به دمای جوش گرم کنید. سپس به تدریج
شکر را اضافه کنید تا زمانیکه به اندازه مورد
نظرتان شیرین شود. بعد از حل شدن کامل شکر،
آن را در لیوان های کوتاه دسته دار و سنتی بریزید
و میل کنید.

قهوه امپراطور:

مواد لازم برای ۳ نفر:

سه فنجان قهوه اسپرسو

سه عدد زرده تخم مرغ

سه قاشق چایخوری شکر

سی میلی لیتر شیر

۲ لیوان کوچک از مشروب برندی

روش تهیه:

زرده های تخم مرغ را همراه با مشروب برندی و
شکر خوب بزینید. سپس شیر داغ و قهوه داغ را به
آنها اضافه کنید.

قهوه دانمارکی:

مواد لازم:

۶ عدد تخم مرغ

پوست لیموی رنده شده

۱۰۰ گرم شکر

۷۵۰ میلی لیتر قهوه سرد و غلیظ

یک لیوان بزرگ مشروب برندی

روش تهیه:

تخم مرغ ها را همراه با پوست لیمو بزینید و سپس
شکر را کم کم به آنها اضافه کرده همچنان بزینید
تا رنگ آن روشن شده و پف کند. به آرامی و
پیوسته قهوه و مشروب را به آنها اضافه کنید. در
لیوان های بچگانه و به صورت سرد آن را سرو
کنید.

قهوه ایرلندی:

مواد لازم برای ۳ نفر:

۲ قاشق شکر

۱ قاشق آب

۹ قاشق خامه زده شده

۶ قاشق ویسکی ایرلندی

۴ فنجان قهوه داغ

طرز تهیه:

قهوه یخی:

- 4 فنجان قهوه اسپرسو
 - 4 قاشق چایخوری شکر
 - 4 عدد یخ مکعبی
- طرز تهیه:

یخ ها را خرد کرده و با قهوه آسیاب شده مخلوط کنید و آنها را داخل مخلوط کن ریخته و تا جایی که مایع کف دار و کاملاً خامه ای شکل بدست آید آنها را بزنید. از قدرت پایین دستگاه مخلوط کن استفاده کنید و آن را در یک لیوان گود سرو کنید.

حدود یک دقیقه آب و شکر را بجوشانید سپس ویسکی و قهوه داغ را به آنها اضافه کنید. آنها را باهم داخل لیوان پایه دار بریزید و سپس خامه را به دقت روی آنها بریزید. (سه قاشق چایخوری برای هر لیوان)
توجه: خامه باید به اندازه‌های زده شده باشد تا بتواند روی قهوه قرار گیرد.

قهوه SORBET:

- مواد لازم برای 4 نفر:
 - 200 گرم شکر دانه دانه شده
 - 2 دسی لیتر قهوه اسپرسو
- روش تهیه:

نیم لیتر آب را با شکر ترکیب کنید و چند دقیقه ای حرارت دهید تا شربت بدست آید. بگذارید تا خنک شود. سپس آن را با قهوه مخلوط کنید. مخلوط را از صافی عبور دهید تا شفاف شود سپس در فریزر قرار دهید تا ببندد.



www.sehawi.com

مرکز خدمات سیهاوی: ۰۲۱-۸۱۰۱۶